



פרסום חוזר

מכרז מס' 12/2024

עבודות נגרות - חדר מורים בית ספר מקיף - חטיבת ביניים

המועצה המקומית – דיר אל אסד מבקשת בזה להגיש הצעת מחיר לעבודות נגרות "חדר מורים בית ספר מקיף – חטיבת ביניים", בתחומה המוניציפלי של המועצה המקומית דיר אל אסד לפי הפירוט בתוכניות וכתב הכמויות המצורפים

- את מסמכי המכרז ניתן לרכוש במחלקת גבייה תמורת תשלום 1000 ש"ח שלא יוחזרו בגין המכרז.
- ההצעות תוגשנה עם כל מסמכי המכרז חתומים ע"י הקבלן המציע בצירוף ערבות בנקאית **צמודה למדד הבנייה חודש 09/2024** בסכום של 5,000 ₪ כולל מע"מ, בתוקף עד 31/01/2025 בנוסח המצורף למסמכי המכרז, הצעה ללא צירוף ערבות בנקאית לא תובא לדיון בכלל.
- הצעה ללא הצגת קבלה על התשלום כאמור – לא תידון.
- ניתן לעיין במסמכי המכרז טרם רכישתכם במשרד המועצה המקומית ללא תשלום, או באתר המועצה שכתובתו www.deiralasad.muni.il, בכותרת מכרזים.
- לבירורים נוספים ניתן לפנות למהנדס באסל אבו גומעה לטל': 053-2724210 ו/או לסגן מהנדס המועצה אמון כמאל לטל': 054-5604779, עד לתאריך 07/11/2024 שעה 15:00 אחה"צ.
- יתקיים סיור קבלנים ביום ראשון בתאריך 03/11/2024 בשעה 10 בבוקר המפגש בבניין המועצה.
- המועצה שומרת לעצמה את הזכות לפצל את ההתקשרות בין מספר משתתפים וכן להזמין את כל העבודות או רק חלקים ממנה, ו/או לבטל את המכרז לפני ההתקשרות, הכל לפי שיקולה וצרכיה.
- נא לצרף אישורים והמלצות (לפחות 2) על ניסיון קודם ומוכח של שנתיים אחרונות, לפחות, באספקה וביצוע עבודות מסוג זה עבור רשויות או גופים ציבוריים.
- אין המועצה מתחייבת לקבוע את ההצעה הזולה יותר, או כל הצעה שהיא זוכה, כמו כן המועצה שומרת לעצמה הזכות לבטל הליך המכרז בכללותו או כל חלק ממנו. ולא תהיה לקבלן הזכות לתבוע או לקבל כל פיצויים כתוצאה מכך.
- היום האחרון להגשת ההצעות ביום ראשון בתאריך 10/11/2024 עד השעה 12:00 אחה"צ, מסירה אישית בתיבת המכרזים במועצה .

בכבוד רב
אחמד דבאח
ראש המועצה



דוגמת ערבות לקיום המכרז

תאריך _____

שם המוסד הבנקאי _____

לכבוד

מועצה מקומית דיר אל אסד

הנדון: כתב ערבות מס' _____.

לפי בקשת הקבלן: _____

הרינו ערבים בזה כלפיכם ערבות מלאה ומוחלטת בסך 5,000 ₪ צמודה למדד 09/2024 להבטחת מילוי נכון ומדויק של תנאי המכרז מספר 12/2024 ביניכם לבין _____, לביצוע עבודות נגרות – חדר מורים בית ספר מקיף – חטיבת ביניים.

הסכום הנ"ל צמוד למדד תשומות הבניה כפי שיפורסם על ידי הלשכה המרכזית לסטטיסטיקה באופן הבא:

המדד הבסיסי הינו מדד תשומות הבניה של חודש 09/2024, המדד החדש יהיה המדד אשר יתפרסם על ידי הלשכה בסמוך לפני דרישה לתשלום על פי ערבות זו.

ערבתנו זו בתוקף עד 31/01/2025, היא ערבות בלתי תלויה ואנו נשלם כל סכום עד לסכום הנ"ל בצירוף ההפרש בין המדד הבסיסי ובין המדד החדש בגין הסכום הנדרש על ידכם על פי ערבות זו, מבלי שתצטרכו לנמק את דרישתכם, או לבסס אותה או לתת לנו כל הסבר בקשר לכך.

בכבוד - רב

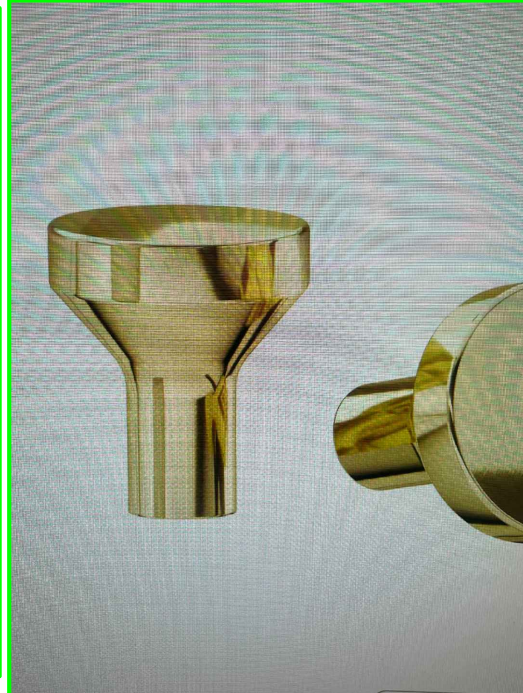
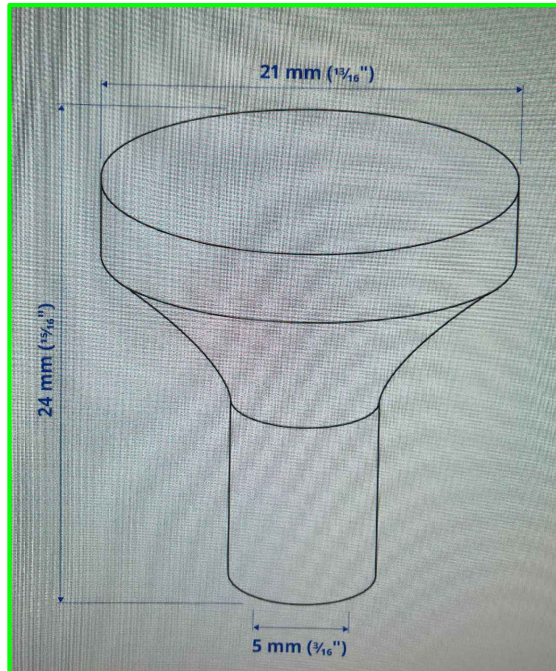

phantom
black



Rubra
oak

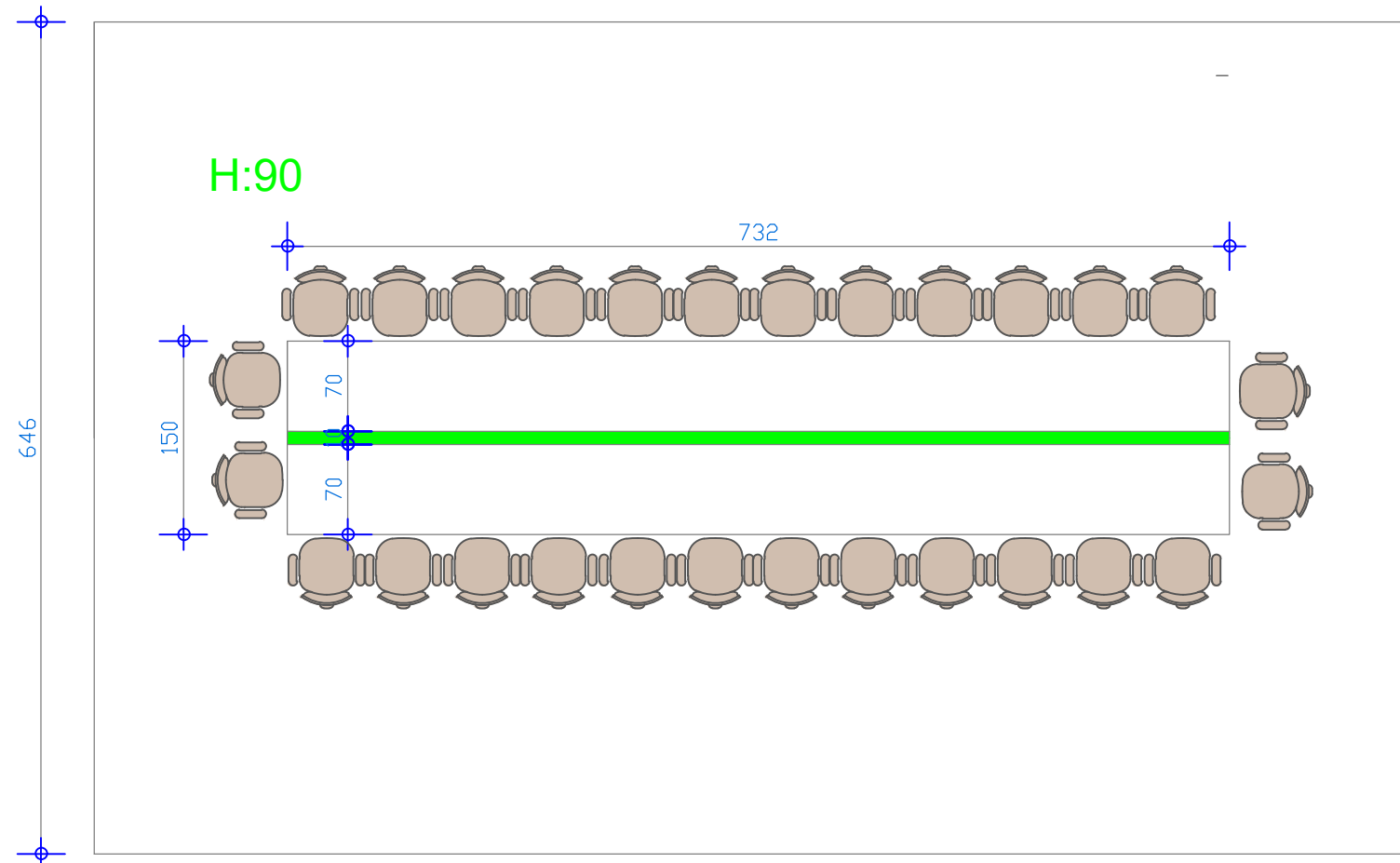

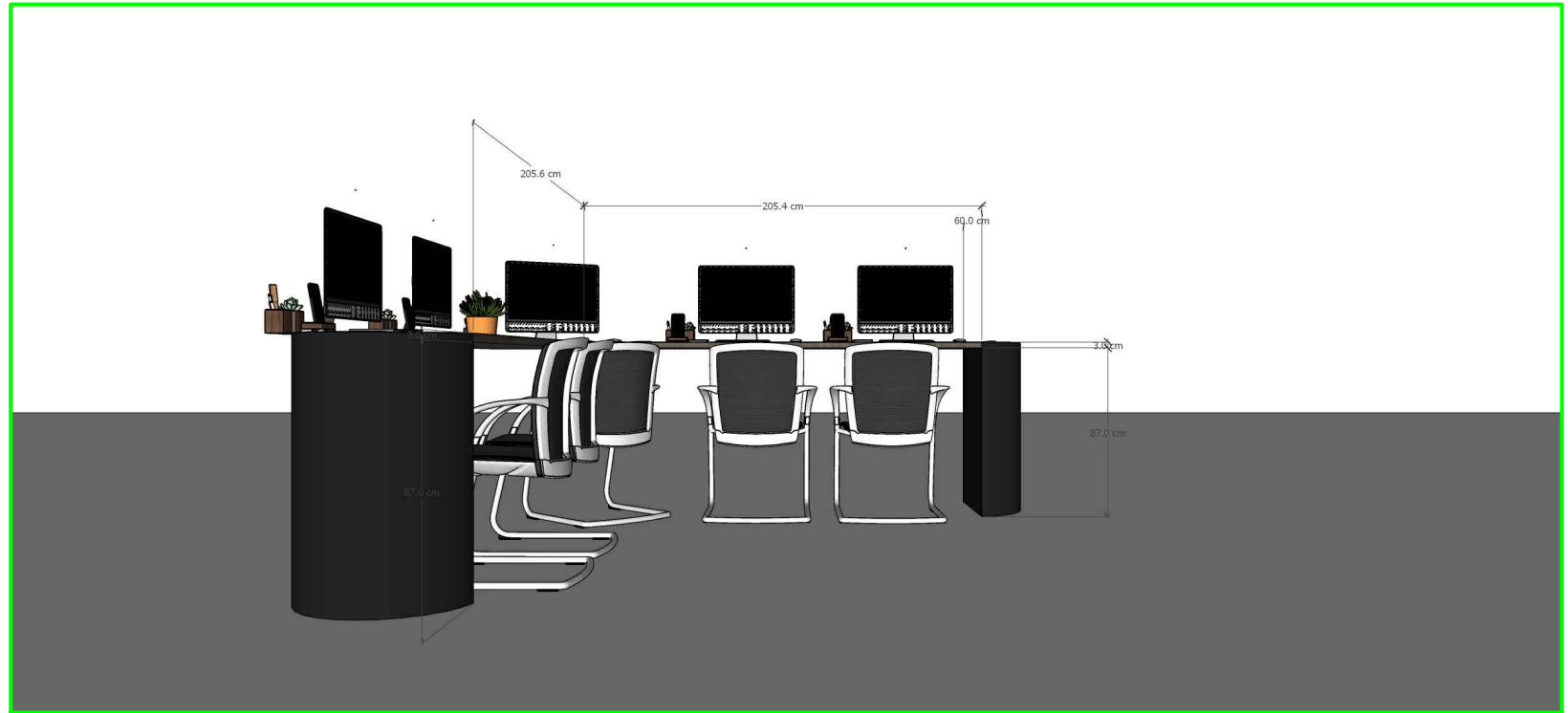
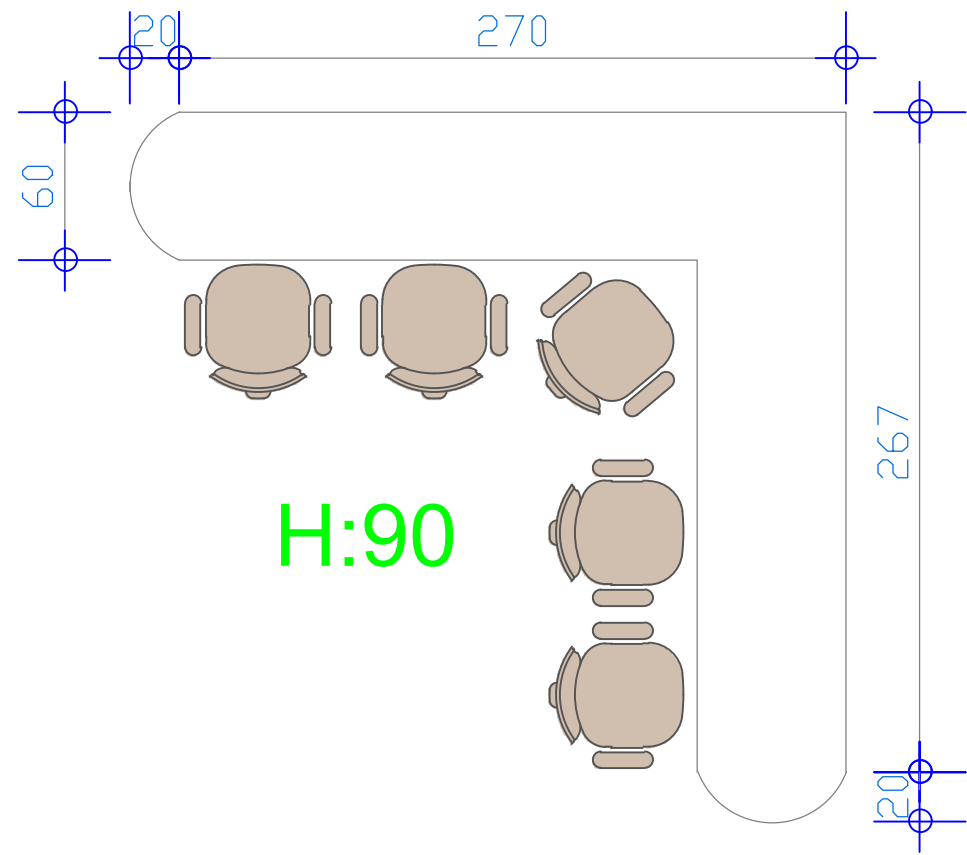

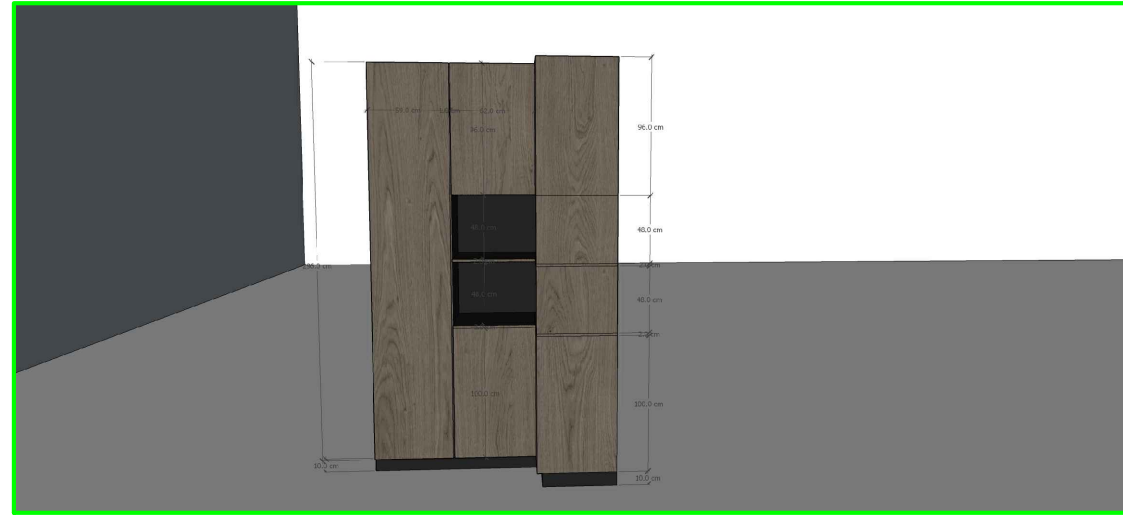
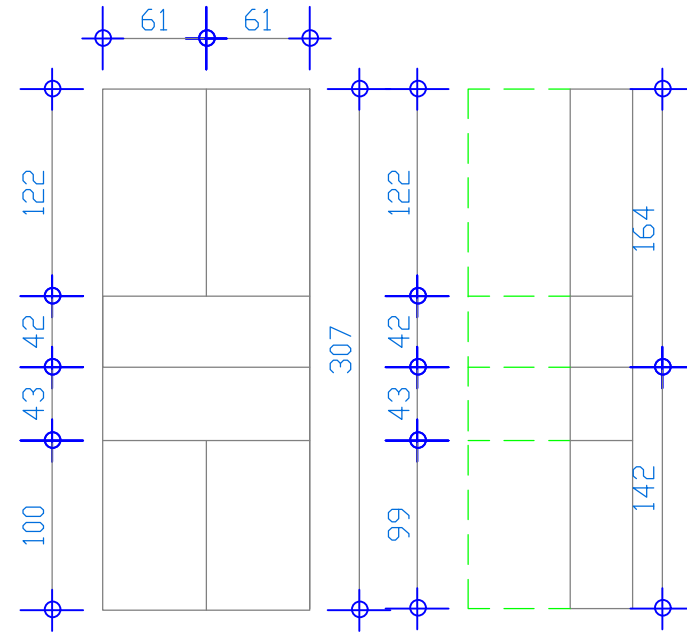

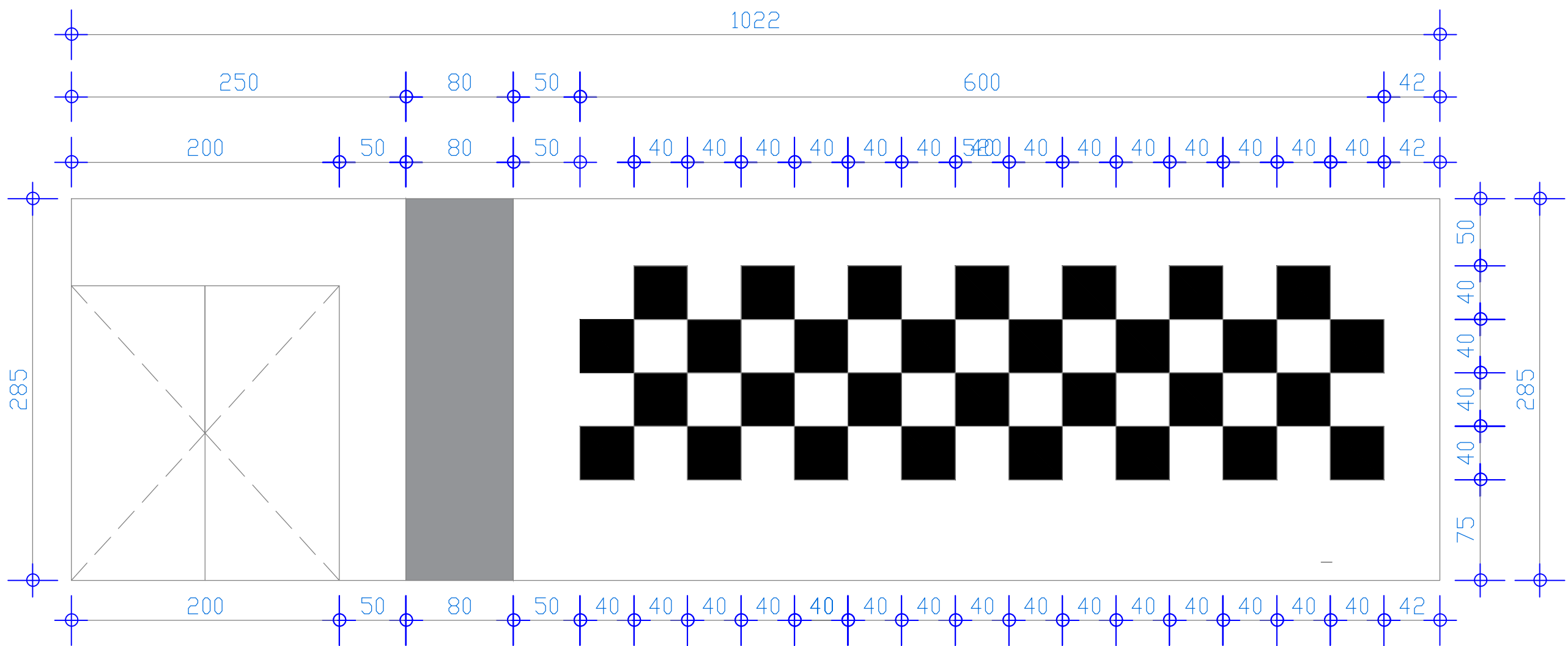

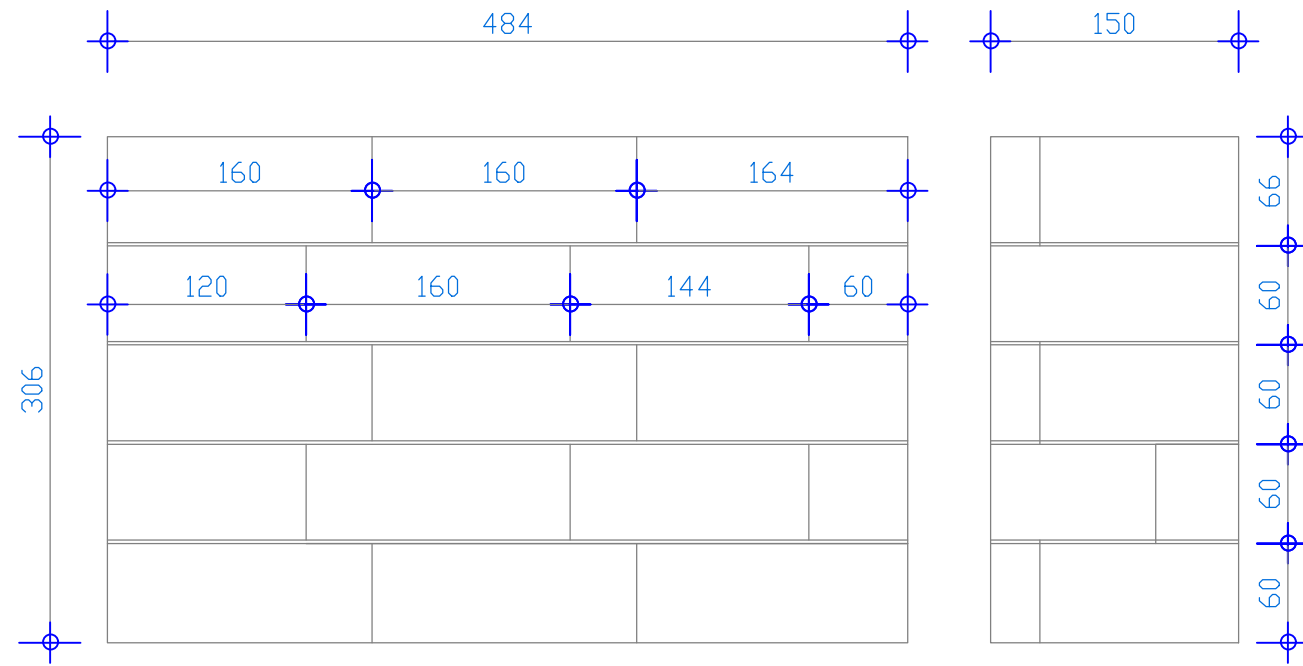

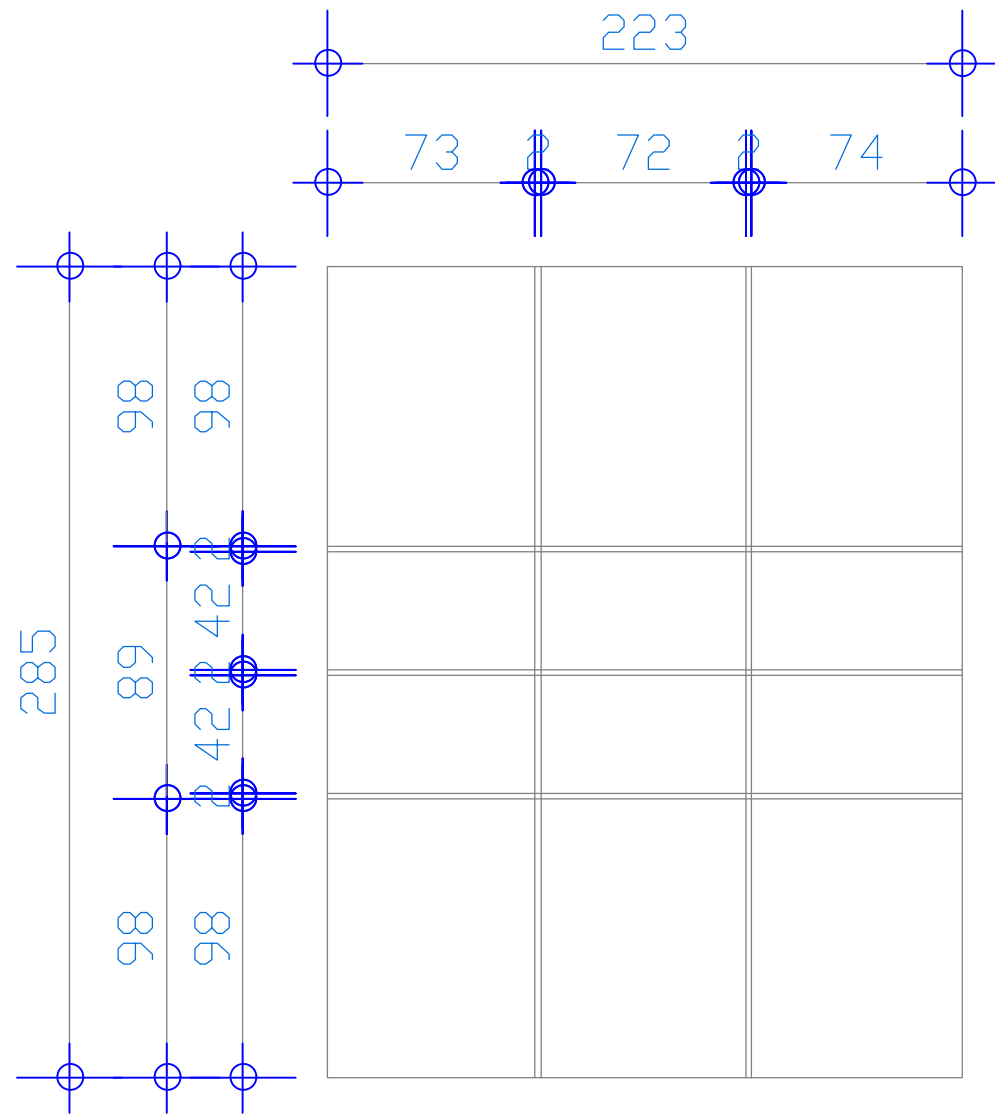

H:90

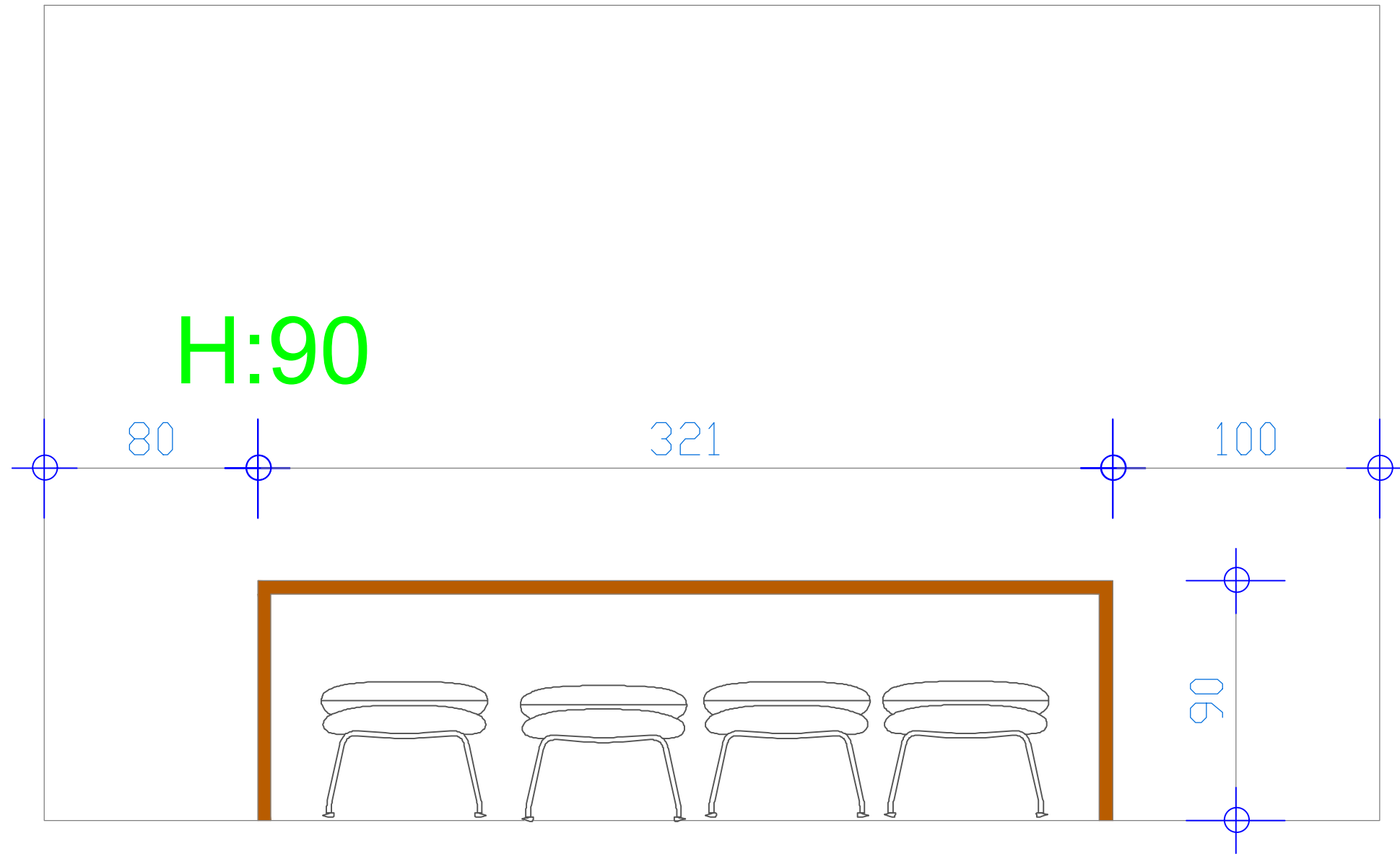

BASEL &SALEH A.J

אדריכלות, עיצוב הנדסה אזרחית, הנדסת עיצוב פנים וחוץ





כתב כמויות ומחירים

עבור: בית ספר מקיף דיר - אל אסד

תאריך: 28/07/2024

כפר: דיר - אל אסד

מחיר סופי	מחיר יח"	יח"	עבודות נגרות ביצוע והרקבה
		40	מפרט מס" 1 ידית, צבע זהב, רוחב 2.1 ס"מ, גובה 2.4 ס"מ.  BAGGANÄS
		35	מפרט מס" 2 כיסא משרדי, צבע שחור גובה 93 ס"מ רוחב 67 ס"מ אורך 66 ס"מ  BEKLEME
		4	מפרט מס" 3 כיסא משרדי, צבע שחור גובה 128 ס"מ רוחב 46 ס"מ אורך 62 ס"מ  MILLBERGET

פרטי קשר

2018800 דיר אל-אסד

מהנדס: באסל אבו גומעה
053-272-4210

אדריכל: סאלח אבו גומעה
053-628-6966



Basel.abojom3a2002@gmail.com

Salehabojoma@gmail.com

BASEL & SALEH A.J

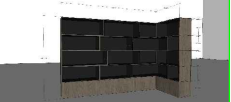

אדריכלות, עיצוב הנדסה אזרחית, הנדסת עיצוב פנים וחוץ

מחיר סופי	מחיר יח"	יח"	עבודות נגרות ביצוע והרקבה
		1	<p>מפרט מס" 4 שולחן למורים, צבע חום והרגליים צבע שחור. גובה 90 ס"מ רוחב 150 ס"מ אורך 7 מ" סוג העץ סנדוויץ</p> 
		1	<p>מפרט מס" 5 שולחן למחשבים, בצבע חום, והרגלים שחור. גובה 90 ס"מ רוחב 60 ס"מ אורך 4.10 מ" סוג העץ סנדוויץ</p> 
		1	<p>מפרט מס" 6 ארון משרדי, צבע שחור + חום. גובה 306 ס"מ רוחב 60 ס"מ (עומק) אורך 425 ס"מ + אורך 150 ס"מ סוג העץ סנדוויץ</p> 

פרטי קשר
דיר אל-אסד 2018800

מהנדס: באסל אבו גומעה
053-272-4210

אדריכל: סאלח אבו גומעה
053-628-6966



Basel.abojom3a2002@gmail.com

Salehabojoma@gmail.com

BASEL & SALEH A.J



אדריכלות, עיצוב הנדסה
אזרחית, הנדסת עיצוב פנים וחוץ

מחיר סופי	מחיר יח"	יח"	עבודות נגרות ביצוע והרקבה
		40	<p>מפרט מס" 7 ארון משרדי, צבע שחור + חום. גובה 40 ס"מ רוחב 40 ס"מ אורך 40 ס"מ</p>  <p>סוג העץ סנדוויץ</p>
		1	<p>*הדלת אלומיניום גובה 210 ס"מ רוחב 200 ס"מ</p>
		1	<p>מפרט מס" 8 ארון משרדי, צבע שחור + חום. גובה 306 ס"מ רוחב 60 ס"מ אורך 245 ס"מ</p>  <p>סוג העץ סנדוויץ</p>
		1	<p>מפרט מס" 9 ארון משרדי, צבע שחור + חום. גובה 296 ס"מ רוחב 60 ס"מ (עומק) אורך 182 ס"מ + אורך 37 ס"מ סוג העץ סנדוויץ</p> 

פרטי קשר
 2018800 דיר אל-אסד

מהנדס: באסל אבו גומעה
 053-272-4210

אדריכל: סאלח אבו גומעה
 053-628-6966



Basel.abojom3a2002@gmail.com

Salehabojoma@gmail.com

BASEL & SALEH A.J

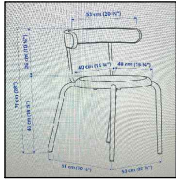
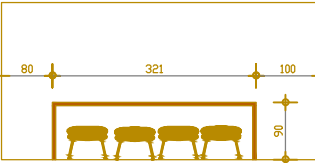

אדריכלות, עיצוב הנדסה אזרחית, הנדסת עיצוב פנים וחוץ

מחיר סופי	מחיר יח"	יח"	עבודות נגרות ביצוע והרקבה
		6	<p>מפרט מס"מ 10 כיסא מטבח למורים, (פ. אוכל) צבע שחור.</p>  <p>גובה 71 ס"מ רוחב 40 ס"מ אורך 40 ס"מ YNGVAR</p>
		1	<p>מפרט מס"מ 11 שולחן מטבח, צבע שחור סוג העץ סנדוויץ</p>  <p>גובה 90 ס"מ רוחב 60 ס"מ אורך 321 ס"מ</p>
		1	<p>מפרט מס"מ 12 ראי בחדר המורים</p>  <p>גובה 285 ס"מ רוחב 80 ס"מ</p>

פרטי קשר

2018800 דיר אל-אסד

מהנדס: באסל אבו גומעה
053-272-4210

אדריכל: סאלח אבו גומעה
053-628-6966

Basel.abojom3a2002@gmail.com

Salehabojoma@gmail.com





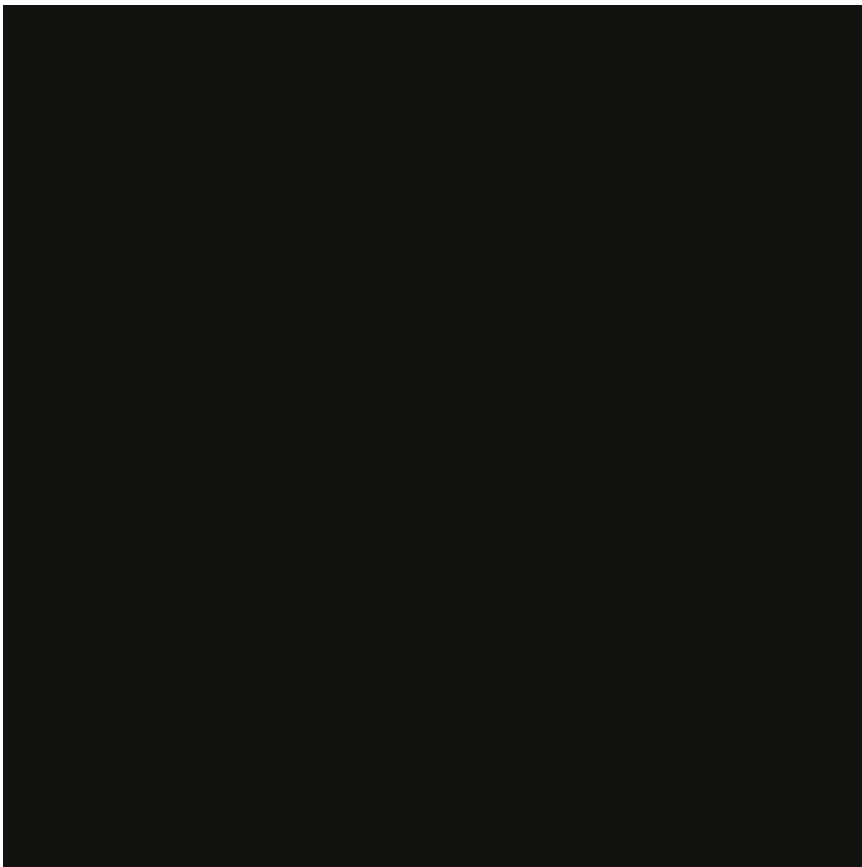

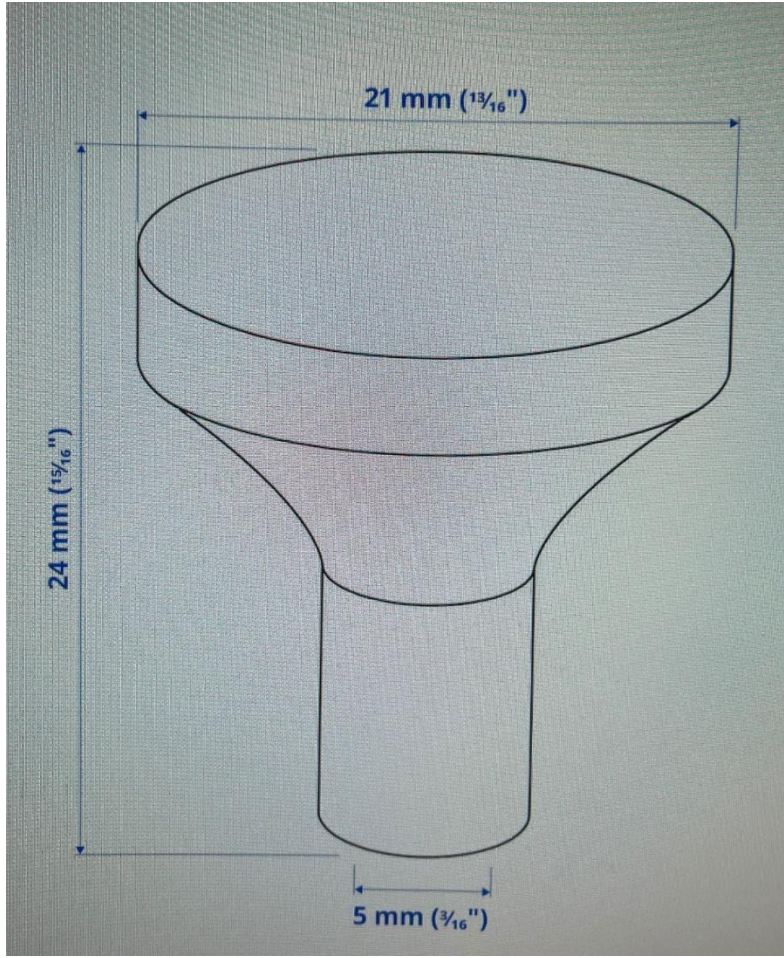

Assos
Map 17
Sert Fiv 01



ASS 110 / MAKAM / Executive
W 60 cm. / D 61 cm. / H 125-133 cm.



ASS 120 / YÖNETİCİ / Manager
W 60 cm. / D 61 cm. / H 101-109 cm.



ASS 130 / MISAFİR / Guest
W 60 cm. / D 60 cm. / H 101 cm.

masachi



PSS 30 / MİSAFİR / Guest

W 67 cm. / D 66 cm. / H 94 cm.



PSS 40 / BEKLEME/ Waiting

W 67 cm. / D 66 cm. / H 93 cm.





