

מועצה מקומית דיר אלאסד

מכרז 16/2024

ביצוע עבודות בטיחות בדרכים (מעקות ומאחזי יד) ברחבי הכפר דיר אל אסד

1.	מועצה מקומית דיר אלאסד מכריזה בזאת על קבלת הצעות מקבלנים רשומים במעטפה סגורה, <u>לביצוע עבודות בטיחות בדרכים (מעקות ומאחזי יד) ברחבי הכפר דיר אל אסד</u> .
2.	את מסמכי המכרז ניתן לרכוש ממושרד המועצה המקומית דיר אל אסד בשעות העבודה הרגילות טל <u>04-9886655</u> תמורת <u>1000</u> ₪, אשר לא יוחזרו בכלל.
3.	ההצעות תוגשנה עם כל מסמכי המכרז והתוכניות חתומים ע"י הקבלן בצירוף ערבות בנקאית <u>צמודה למדד הבניה חודש 09/2024</u> בסכום של <u>10,000</u> ₪ כולל מ.ע.מ. בתוקף עד <u>30/01/2025</u> בנוסח המצורף למסמכי המכרז, הצעה ללא צירוף ערבות בנקאית לא תובא לדיון בכלל.
4.	רשאים להשתתף במכרז קבלנים בעלי ניסיון, העונים על הכישורים כמפורט במכרז. על הקבלן לצרף מסמכי ניהול ספרים ומע"מ מאושרים ובתוקף.
5.	יתקיים סיור קבלנים ביום <u>ראשון</u> בתאריך <u>27/10/2024</u> בשעה <u>10:00</u> המפגש בבניין המועצה.
6.	היום האחרון להגשת ההצעות ביום <u>ראשון</u> בתאריך <u>03/11/2024</u> עד שעה <u>15:00</u> <u>אחה"צ</u> מסירה אישית בתיבת המכרזים במועצה.
7.	המועצה וועדת המכרזים רשאים לקחת בחשבון את היכולת הכספית של מגיש ההצעה, ניסיונו בעבודות קודמות ומומחיותו המקצועית בעבודות דומות. כולל עמידתו בלוח הזמנים.
8.	המועצה רשאית לא לקבל את ההצעה הזולה ביותר ו/או כל הצעה אחרת, כמו כן המועצה שומרת לעצמה הזכות לבטל המכרז בכללותו או כל חלק ממנו. ולא תהיה לקבלן הזכות לתבוע או לקבל כל פיצויים כתוצאה מכך.

בכבוד רב,
אחמד דבאח
ראש המועצה

מועצה מקומית דיר אל אסד

מכרז/חווה מס' 16/2024

מכרז בטיחות בדרכים – מעקות ומאחזי יד
כפר דיר אל אסד .

מועצה מקומית דיר אל אסד

מכרז/חווה מס' 16/2024

מכרז בטיחות בדרכים – מעקות ומאחזי יד - בכפר דיר אל אסד .

שם היועץ	שם המשרד/כתובת	טלפון/פקס	כתובת איימל
תכנון תאום	מחלקת הנדסה – מועצה מקומית דיר אל אסד	טל - 04-9886655 טל/פקס - 04-9989591	kamal@deiralasad.muni.il

**רשימת המסמכים המהווים חלק
בלתי נפרד ממכרז/חוזה**

מכרז/חוזה זה מורכב מהמסמכים הבאים :

<u>מסמך שאינו מצורף</u>	<u>מסמך מצורף</u>	<u>המסמך</u>
	הצהרת הקבלן	מסמך א'
	הוראות המכרז והחוזה - הזמנה להגשת	מסמך ב'
	הצעה עבור ביצוע עבודה	
	הצעת הקבלן	מסמך ג'
	דוגמת ערבות לקיום המכרז.	מסמך ד'
	החוזה	מסמך ה'
	הבהרות לקבלן – תנאים מיוחדים	מסמך ו'
	טבלת ריכוז תנאי המכרז	מסמך ז'
	הוראות בטיחות לעבודות קבלנים	מסמך ח'
	מפרט טכני מיוחד	מסמך ט'
	מפרטי ביצוע	מסמך י'
	כתב כמויות	מסמך יא'
	1) המפרט הכללי לעבודות בנייה בהוצאת משרד הביטחון ומשרד הבינוי והשיכון.	מסמך יב'
	2) המפרט הטכני הכללי לכבישים מהדורה אחרונה.	
	3) כל התקנים המתייחסים לחומרים לעבודות ולפרטים השונים.	
	4) אופני המדידה המצורפים למסמכים הנ"ל.	
	5) חוזה לביצוע מבנה ע"י הקבלן שהוצא ע"י ממשלת ישראל הידוע (מדף 3210) נוסח התשמ"ו - (1996).	
	6) הנחיות משרד התחבורה לבטיחות בדרכים ועוברי דרך.	

מסמך א
הצהרת הקבלן

הקבלן מצהיר בזה כי ברשותו נמצאים המסמכים והמפרטים הנזכרים לעיל וכי קראם והבין את תוכנם, וקבל את כל ההסברים שבקש ומתחייב לבצע את עבודתו בכפיפות לדרישות המסמכים והמפרטים הנ"ל.

הצהרה זו מהווה נספח למכרז/חווזה זה והינה חלק בלתי נפרד ממנו.

חתימת הקבלן

תאריך

מסמך ב'
הוראות המכרז והחווה
הזמנה להגשת הצעה עבור ביצוע עבודה

לכבוד

.א.נ.

הנדון: מכרז מס' 16/2024 לביצוע עבודות "בטיחות בדרכים – מעקות ומאחזי יד" בכפר דיר אל אסד .
הזמנה להציע הצעות

1. מועצה מקומית דיר אל אסד מזמינה בזאת את כבי' להציע הצעתו לביצוע העבודה הנדונה.
2. העבודה תבוצע בכל הסעיפים והפרקים לפי התכניות המצורפות וכל הרשימות והמפרטים הטכניים הנמצאים לעיון במשרדי המזמין, המציע ישלים את העבודה כאמור בהתאם למפרטים ולתכניות.
3. א. **תקופת הבצוע ואופן הביצוע:**
 לפי התכניות, כתב הכמויות והמפרטים, תקופת הביצוע תהיה: - **2 חודשים** מיום מתן צו התחלת בצוע העבודה.
- ב. במידה והרשות תוציא צו התחלת עבודה על חלק מהעבודה תקופת ביצוע העבודה תחושב באופן יחסי להיקף העבודה המבוצעת בפועל.
4. המציע יקרא את המפרט, יבדוק את התכניות והרשימות, כתב הכמויות, יכיר את המפרטים הטכניים ויתרשם טוב ממהות העבודה המוצעת, יכיר את שיטות המדידה השונות, יבקר בשטח העבודה וינקוט באמצעים השונים האחרים הנראים לו כחיוניים כדי לחקור את תנאי המקום ואת מהות וכמות העבודה ואת כל הקשיים והמכשולים העלולים להתגלות לו בעת ביצוע העבודה כל זה ע"מ להכליל אותן במחירי היחידה אשר בכתב הכמויות.
 אם המשתתף במכרז ימצא במסמכי המכרז סתירות, שגיאות או אי התאמות ו/או שיהיה לו ספק כלשהו בקשר למובן המדויק של סעיף או פרט כלשהו, עליו להודיע על כך במכתב שיימסר לרשות לפחות 7 ימים לפני המועד האחרון להגשת ההצעות.
 תשובות תשלחנה במידת הצורך, לכל המשתתפים במכרז.

5. הוראות להגשת המכרז בשיטת הנחה מאומדן המתכנן :

על המציע להכין את הצעתו לפי הפירוט הבא :-

- א. חומר שמועבר לקבלנים כולל כתב כמויות לא מתומחר ע"י המתכנן. (להלן - כתב הכמויות).
- ב. על הקבלן / המציע לרשום בדיו בכתב הכמויות המצורף ובמקום המיועד לכך את המחירים שד' היחידות (ללא מע"מ) מול כד' סעיף וסעיף בכתב ברור , לחשב את סה"כ לכל סעיף, ולסכם סה"כ של כל פרק, את סה"כ הכולל של כל פרק יש להעביר לדף הריכוז בעמודה המיועדת לכך, את סה"כ הכולל של ההצעה יש לרשום בכתב ההצעה בדף הריכוז, את המע"מ יש לצרף ולרשום סה"כ ההצעה כולל מע"מ במקום המיועד בדף הריכוז .
- ד. אם המציע לא ירשום מחיר לסעיף כלשהוא יחשב כאילו כלל מחיר ביצוע של סעיף זה בסעיף אחר ויבצע הסעיף האמור בלי תשלום נוסף ו/או יחושב המחיר לאותו סעיף על פי המחיר הזול ביותר של המציעים האחרים, הכל על פי בחירתו והחלטתו הבלעדית של המזמין .
- ה. **הקבלן שהצעתו תהיה הזולה ביותר אמור לזכות במכרז, בתנאי שימלא את כל תנאי המכרז .**
- ו. על המציע לחתום על כל דף ועל כל התוכניות והרשימות הכלולים במכרז לרבות דפי הוראות אלה .
- ז. אם בעת ביקורת כתב הכמויות וסיכום המחירים של הסעיפים והפרקים נמצאה שגיאה בהכפלת מחירי היחידות בכמויות, או שגיאה בסיכום של הסעיפים או הסיכום הכללי בכתב הכמויות יתחייב המזמין אך ורק במחירי היחידות ויתקן בהתאם את סכומי הסעיפים ואת הסיכום הכללי בכתב הכמויות וסיכום מתוקן בלבד יחשב כסכום ההצעה של המציע .
- ח. במידה ויחול שינוי בכמות של אחד או יותר מסעיפי המכרז/חוזת תראה הרשות את מחירו של כל סעיף שהוצע ע"י הקבלן בכתב הכמויות כמחיר סביר, והוא יהיה סופי לכל הכמות שתבוצע בפועל וכל שינוי שהוא (כל כמות שהיא לא תשנה את מחיר הסעיף).
- ט. במידה ויהיה צורך במהלך ביצוע החוזה בביצוע סעיפי עבודה שאינם מופיעים בכתב הכמויות- יהיה מחיר כל אחד מהם מבוסס על מחירו של סעיף דומה בחוזה.
- י. במידה ואין סעיף דומה בחוזה- יהיה מחיר כ"א מהסעיפים הנ"ל מבוסס על מחירון מעודכן לעבודות דקל האחרון ביום חתימת החוזה לאחר הפחתה של 20% ממחירו בדקל של קבלן משנה ו- 30% ממחירו בדקל של קבלן ראשי .
- יא. אין לבצע תיקונים ידניים על גבי החוברת או התכניות.

6. המציע יצרף להצעתו:

- א- חוברת המכרז חתומה בכל הדפים ע"י המציע .
- ב- **ערבות בנקאית לא מותנת לקיום תנאי החוזה מבוילת כחוק לטובת המזמין על סכום 10,000 ₪ מערף ההצעה וצמודה למדד תשומות הבנייה הידוע האחרון ביום הגשת ההצעה בתוקף עד לתאריך 30/01/2025.**
- אם הצעת המציע לא תתקבל, ישחרר המזמין את שטר הערבות של המציע מיד עם ההודעה על דחית ההצעה ולא יאוחר מ-60 (ששים) יום לאחר פתיחת ההצעות, ואם הצעת המציע תתקבל תשחרר הערבות להצעה 7 (שבעה) ימים מיום חתימת החוזה.

אם הצעת המציע תתקבל, ישחרר המזמין את שטר הערבות של הזוכה לאחר שהקבלן המציא ערבות לקיום החוזה על סכום 10% מערך כל העבודה כולל מ.ע.מ. בהתאם למפורט מטה.

אם המציע אשר הצעתו נתקבלה, לא יחתום על החוזה ולא ימציא ערבות לחוזה כנדרש יהיה המזמין רשאי לחלט את הערבות כולה או חלקה לפי בחירתו לכיסוי ההפסדים שייגרמו לו בגין אי קבלת העבודה ע"י המציע ומסירתה למציע אחר, וזאת מבלי כל צורך להוכיח נזקים והפסדים כלשהם, ומבלי לפגוע בזכויותיו של המזמין, לתבוע את הנזקים הממשיים שיהיו יותר מסכום הערבות הנ"ל.

ג- אישורים או המלצות לגבי עברו וניסיונו של המציע בביצוע עבודות דומות לעבודה נשוא מכרז זה.

ד- אישור בר תוקף מפקיד השומה ו/או רואה חשבון המעיד על ניהול ספרי חשבונות על פי פקודת מס הכנסה וחוק מס ערך מוסף.

7. ההצעה תוגשנה במעטפה סגורה ותימסרנה ידנית ותושמנה בתיבת המכרזים במשרד מנכ"ל המועצה, המועד האחרון להגשת ההצעות **יום ראשון 03/11/2025 שעה 15 אחה"צ**.

8. לא תובא לדיון הצעה שאינה לפי תנאי המכרז, או הצעה המכילה הסתייגות כלשהי לגבי המחירים או כלפי כל פרט שהוא של מסמכי החוזה

9. המציע אשר הצעתו תתקבל ע"י המזמין ימציא ערבות בנקאית לא מותנת צמודה מבוילת על סכום **10% מערך כל העבודה כולל מ.ע.מ.** מכל בנק, על שם המזמין שיהווה "ערבות לקיום החוזה" וזה תוך 7 (שבעה) ימים מקבלת ההודעה מאת המזמין שהצעתו נתקבלה. חתימת שני הצדדים על החוזה תיתן תוקף לכל שאר מסמכי החוזה, אם המציע לא יחתום על החוזה ולא ימציא את הערבות לחוזה תוך הזמן הנ"ל יהיה המזמין רשאי למסור את העבודה למציע אחר אשר הצעתו נראית לו כנוחה ביותר ומתאימה ביותר.

10. א. תשומת לב המציע מופנית לכך, כי הפיצוי הקבוע והמוסכם מראש בגין איחור במסירת העבודה כאמור בחוזה זה יהיה בסך **1.5%** מערך העבודה לפי המכרז לכל שבוע איחור צמוד למדד החוזה (המדד הבסיסי) שישולם למזמין תמורת כל שבוע, כל חלק ממנו של פיגור בסיום העבודה לפי התקופה שנקבעה בחוזה (פרט לפיגור שאושר ע"י המזמין).

ב. מוסכם בזה כי הפיצוי למזמין הינו 10% מערך העבודה בגין כל הפרה יסודית של החוזה ע"י הקבלן.

11. הרשות המקומית שומרת לעצמה את הזכות לא להתחשב בפגמים פורמליים באיזו הצעה שהיא במידה שיותר כזה לא יגרום נזק לרשות, לדחות כל הצעה או את ההצעות כולן למסור את כל העבודה או רק חלק ממנה לבעל ההצעה הנראית לה כדאית ביותר בשבילה ואפילו אם היא איננה ההצעה הנמוכה ביותר ו/או לפצל את העבודה לשני חלקים ו/או לשלבים ולמסור אותם לבעלי הצעות שונות כפי שיראה לה כדאי ביותר בשבילה ואפילו אם הצעותיהם אינן הנמוכות ביותר ובמסגרת כל הנ"ל, יילקח בחשבון ע"י הרשות "הניסיון הקודם" של המציעים השונים בביצוע עבודות דומות בעבר.

הרשות שומרת לעצמה את הזכות לנהל מו"מ בכל דרך וצורה שתמצא לנכון, בין המציעים שיראו לה מתאימים ולהביא באמצעות המו"מ להקטנת סכום ההצעות או להכנסת כל שינוי אחר בהן.

12. אין מסירת עבודה זו מקנה למציע זכות יתר ביחס לשלבים נוספים ועבודות נוספות בפרוייקט במקום הנ"ל, ואולם המזמין שומר לעצמו את הזכות למסור את המשך העבודה לזוכה, מבלי שיוטלו עליו כל מגבלות ביחס להיקף התוספת והרחבתה.

13. א. כל המסמכים הרשומים בעמוד 3 המצורפים למכרז זה הם רכוש של המזמין, הם מושאלים למציע לשם הכנת ההצעה והגשתה ועליו להחזירם למזמין עד התאריך הנזכר בסעיף, בין אם יגיש הצעה ובין אם לא.

אין המציע רשאי להעתיקם או להשתמש בהם לשום מטרה אחרת.

ב. את התכניות החתומות יש להחזיר במעטפה נפרדת למזמין.

14. הרשות המקומית חופשית בשיקולה לדחות כל הצעה על סמך הניסיון שלה או של אחרים עם בעל ההצעה אשר תדחה, ואין זכות לאותו קבלן לערער על זאת בכל צורה שהיא.
15. א. הקבלן חייב לבצע בדיקות לכל חומר בנייה לפני ו/או אחרי השימוש בו, עד לסיום תקופת הבדק כמו שצוינה בחוזה זה.
המזמין יקבע באופן בלעדי את המעבדה אשר תבצע את הבדיקות הנ"ל ועמה יהיה הקבלן חתום על חוזה התקשרות הכולל את ההתקשרות הכספית.
סכום העלות הכוללת של הבדיקות יהיה לפחות 2% מעלות הפרוייקט כולו (עפ"י מחירי הקבלן הזוכה).
ב. המפקח רשאי לשלוח דגימה מכל חומר בניה שהוא נמצא בשימוש או לפני שימוש בשטח, לבדיקה תקינה, על דעת עצמו ובכל עת שירצה בכך והקבלן יחויב בהוצאות הבדיקה כחלק מההוצאות הכוללות של הבדיקות שהוא מחויב בהן על פי סעיף "א" לעיל.
16. **המזמין שומר לעצמו את הזכות - לפני או אחרי חתימת החוזה להגדיל, להקטין או לבטל סעיף, סעיפים, פרק שלם, חלקים מפרק, פרקים שלמים או חלקים מפרקים מכתב הכמויות, חלק מהעבודה/הפרוייקט בכל כמות שהיא. הכל לפי אותם מחירים הנקובים בכתב הכמויות.**
17. המזמין שומר לעצמו את הזכות לפני או אחרי חתימת החוזה לבצע חלק או חלקים בכל גודל שהוא מהיקף העבודה בהתאם להרשאה התקציבית **שאושרה לרשות**. המזמין שומר לעצמו את הזכות למסור את המשך העבודה, מבלי שיוטלו עליו כל מגבלות ביחס להיקף התוספת והרחבתה.
18. הכול לפי אותם מחירים שהקבלן הגיש בכתב הכמויות של המכרז. ולפי אותם תנאים של חוזה זה ומעבר לתנאים אלה לא רשאי הקבלן לבקש דבר וחצי דבר.
הרשות המקומית תהא רשאית לפי שיקול דעתה המלא, לדרוש מהמציעים להוכיח את מהימנותם, כישוריהם וניסיונם ויכולתם הכספית לביצוע עבודה דומה, וכן לדרוש הבהרות נוספות לשביעות רצונה גם לאחר פתיחת המעטפות.
19. הרשות המקומית אינה מתחייבת לקבל את ההצעה הנמוכה ביותר או כל הצעה בכלל והיא רשאית לבטל את המכרז מכל סיבה שהיא ע"פ שיקול דעתה.
20. הרשות המקומית שומרת לעצמה במפורש את הזכות להעדיף לפי שיקול דעתה, הצעות של מציעים בהתאם לכישוריהם ו/או ניסיונם ו/או מהימנותם ו/או יכולתם הכספית.
למען מנוע ספק מובהר, כי הרשות רשאית לפסול על הסף:
א. הצעה של מציע שבעבר היה לה או לרשות או גופים אחרים עמו ניסיון מר ו/או בלתי מוצלח.
ב. הצעה של מציע שהורשע בעבירה פלילית לרבות בעבירות בניה לפי חוק התכנון והבניה על תקנותיו.
21. הקבלן מתחייב לבצע כל תוספת לעבודה, בנוסף לעבודות הנזכרות בחוזה, וזאת לפי אותם תנאים, ולפי המחירים המוצעים ברשימת הכמויות שהקבלן מגיש.
22. א. חתימת החוזה וביצוע העבודה כפוף לאישור תקציבי ע"י **גורמים מוסמכים**, באם הוצאות העבודה לביצוע לא תאושר ע"י **גורמים מוסמכים**, יבוטל המכרז ולא יהיו כל דרישות או תביעות ע"י הקבלן. אם תוך 90 יום מיום הגשת ההצעות לא תאושר העבודה ע"י הממונה, או גורמים מוסמכים כאמור לעיל, תהיה הרשות רשאית לבטל את המכרז ולפרסם מכרז אחר תחתיו.
ב. המזמין יהיה זכאי, בין השאר מסיבות תקציביות, לחלק את העבודה לשלבים ולהוציא צווי התחלת עבודה חלקיים, בהתאם לתקציבים שיעמדו לרשותו מעת לעת, מבלי שלמציע תהיה כל טענה בקשר לכך ומבלי שיהיה זכאי לפיצוי כזה או אחר, עקב כך ואף לא להוצאות תקופה עקב הארכת תקופת הביצוע במידה ויהיה צורך בכך, עקב ביצוע העבודה בשלבים.

- ג. **לרשות המקומית יש הרשאה תקציבית מוגדרת**, לכן היא רשאית לבצע רק חלק מהפרויקט וחלק מעבודות הפיתוח ורשאית להקטין או לבטל כל סעיף מסעיפי הכמויות או כל פרק מהפרקים בכל גודל שהוא להיקף העבודה המוצעת לפי היכולת התקציבית ואישור התקציבי מהרשויות. הכל לפי אותם מחירים שהקבלן הגיש בכתב הכמויות של המכרז, ולפי אותם תנאים של חוזה זה ומעבר לתנאים אלה לא רשאי הקבלן לבקש דבר וחצי דבר.
- ד. מובהר בזאת כי סכום ההצעה שכר החוזה שייחתם עם בעל ההצעה הזוכה הינם נומינליים ואינם צמודים לכל מדד שהוא, ולכן על אף האמור בכל הוראה מהוראות החוזה. הקבלן לא יהא זכאי להתייקרויות מכל מין וסוג כלשהוא, מאחר והקצבת הגורם הממן לפרויקט הינה נומינלית.
- ה. במידה והרשות תיתן צו התחלת עבודה לקבלן על חלק מהיקף העבודה תקופת ביצוע העבודה תהיה באופן יחסי להיקף העבודה שיבוצע בפועל.
- ו. המציע אשר הצעתו תתקבל ע"י המזמין ימציא עם חתימת החוזה אישור על קיום ביטוחים בקשר להקמת הפרויקט.
23. א. במקרה וההצעה תוגש ע"י יחיד, יחתום המציע תוך ציון שמו המלא וכתובתו ויצרף את חותמתו.
- ב. במקרה וההצעה תוגש ע"י שותפות, תחתם ההצעה ע"י מורשי החתימה מטעם השותפות ובצרוף ייפוי כח או הוכחה המעידה על זכותו לחתום בשם השותפים וירשום בגוף ההצעה את שמות וכתובות יתר השותפים.
- ג. במקרה וההצעה תוגש ע"י חברה רשומה, תחתם ההצעה ע"י מורשי החתימה מטעם החברה בצירוף חותמת החברה, ויצרף אישור עו"ד או רו"ח על כשרותו לחתום בשם החברה, וכן בצרוף הוכחה של רישום החברה ורשימה מאושרת של מנהלים.
- ד. במקרה וההצעה תוגש ע"י שותפות של חברות או קבלנים יחידים, אשר נוצרה במיוחד לשם ביצוע העבודה הנדונה, יחתום נציג אחד של כל אחד מהשותפים בצרוף הוכחות מתאימות על קיום השותפות הנ"ל כחוק, על מידת האחריות של כל שותף לגבי ההצעה המוגשת ועל זכות החתימה של נציגי השותפים.

בכבוד רב,

יו"ר מועצה מקומית דיר אלאסד

אני הח"מ _____ מאשר כי קראתי וכי אני מסכים להוראות המכרז והחוזה המצורף לו והנני מתחייב, מצהיר ומסכים למלא אחר כל האמור בהם.

חתימה

שם הקבלן

תאריך

כתובת

פלאפון

טל/פקס

מסמך ג
הצעת הקבלן

שם המציע: _____

תאריך: _____

לכבוד

מועצה מקומית דיר אלאסד

הנדון: מכרז מס' 16/2024 לביצוע עבודות "בטיחות בדרכים – מעקות ומאחזי יד" בכפר דיר אל אסד.

1. אנו הח"מ קראנו בעיון את טופס החוזה והתנאים הכלליים המצורפים אליו, המפרט וכתב הכמויות. עיינו בתוכניות הנוגעות למכרז הנ"ל וכן במסמכים האחרים אשר צורפו למכתב ההזמנה הרצ"ב והעתידים כולם יחד להוות את החוזה לביצוע העבודות האמורות. בקרנו באתר העבודה ובכל המקומות הסמוכים לו, דרכי הגישה וכיוצ"ב. הננו מצהירים כי המפרט הכללי לעבודות בנייה של הועדה הבין משרדית המיוחדת בהוצאות משרד הביטחון על פרטיו ועדכוניו, עד חודש פרוסום המכרז, לרבות כל המסמכים אשר לא צורפו המצוינים ברשימת המסמכים עמוד 3 מוכרים וידועים לנו.
2. הננו מצהירים בזה כי הבנו את כל מסמכי המכרז על פרטיהם וכי מקום העבודה טיב הקרקע ותנאי הגישה אליו וכן כל הגורמים האחרים המשפיעים על הוצאות העבודה ידועים ומוכרים לנו וכי בהתאם לכך בססנו את הצעתנו. לא נציג תביעות או דרישות המבוססות על טענות של אי-הבנה או אי-ידיעה כל שהיא של תנאי החוזה או של יתר המסמכים ואנו מוותרים בזה מראש על טענות כאלו.
3. הננו מתחייבים להוציא לפועל את העבודות האמורות בהתאם לתנאים המפורטים במסמכים הנ"ל כולם יחד, לפי המחירים שהצענו בכתב הכמויות והננו מקבלים על עצמנו לסיים את העבודות האמורות לשביעות רצונו הגמור של המזמין תוך התקופה הנקובה.
4. אם הצעתנו תתקבל הננו מתחייבים תוך שבעה ימים (7 ימים) מיום הודעתכם על כך, או תוך זמן אחר שיקבע על ידכם, לבוא ולחתום על החוזה, התנאים הכלליים, המפרט וכתב הכמויות, התוכניות וכל המסמכים האחרים המהווים חלק מהחוזה, ולהפקיד בידכם במעמד חתימת החוזה ערבות בנקאית לזכותכם בשיעור הנקוב בסעיף 9 מהוראות המכרז והחוזה. עם הפקדת הערבות הנ"ל תוחזר לנו הערבות הבנקאית שנפקיד עם הצעה זו כמפורט בסעיף 8 להלן. אם לא נמלא התחייבותנו זו, כולה או מקצתה, תוך הזמן האמור תהיו פטורים מכל התחייבות כלפינו ותהיו זכאים למסור את העבודה למציע אחר, ובנוסף אתם תהיו זכאים לחלט את הערבות הבנקאית אשר אנו נפקיד בידכם עם מסירת הצעתנו זו, וזאת כפיצוי קבוע ומוסכם מראש שאתם זכאים לו בגין נזיקים.

5. במקרה שלא נסיים את העבודה בזמן שנקבע או כפי שהוארך אם תינתן ארכה, הננו מתחייבים נוסף לאחריותנו לפי כל סעיף אחר של החוזה, לשלם למזמין פיצוי הנקוב בחוזה בתור פיצויים מוסכמים הקבועים מראש (להלן: הפיצויים) בעד כל יום של איחור בסיום העבודה, לפי סעיף 10 מהוראות המכרז והחוזה.
6. אתם תהיו רשאים לנכות את הפיצויים מכל סכום המגיע לנו מכס בן עפ"י החוזה או עפ"י כל חוזה אחר בינינו או מכל ערבות בנקאית שנמציא לכם, עפ"י החוזה או כל חוזה אחר בינינו.
7. הצעתנו זו היא בלתי חוזרת ואינה ניתנת לביטול, שינוי או תיקון ועומדת בתוקף ומחייבת אותנו לתקופה הנקובה.
8. כבטחון לקיום הצעתנו על כל תנאיה אנו מצרפים בזאת ערבות בנקאית צמודה ערובה לפקודתכם ע"ס 10,000 ₪ כמפורט בסעיף 6, מסמך ב' להוראות המכרז והחוזה, אם הצעתנו לא תתקבל, אתם תשחררו את הערבות בעת ובעונה אחת עם משלוח ההודעה על דחיית הצעתנו, אך לא יאוחר מאשר 60 יום מיום פתיחת ההצעות.
- אם הצעתנו תתקבל, אתם תשחררו את הערבות במועד חתימת החוזה ולאחר שנמציא ערבות לקיום החוזה על סכום 10% מערך כל העבודה כולל מ.ע.מ. כמפורט בנוהל מכרזים זה (סעיף 9 מהוראות המכרז והחוזה). ברור לנו כי המזמין לא ישלם חשבון כלשהו ללא קבלת ערבות כנ"ל. אי תשלום במועד מהסיבה האמורה לא יזכה את הקבלן בתשלום ריבית פיגורים ו/או הפרשי הצמדה.
9. אנו מסכימים בפירוש שכל עוד לא חתמנו על החוזה ואף במקרה שהחוזה לא ייחתם על ידנו, אתם תהיו זכאים- אך לא חייבים - לראות בהצעתנו זו וקבלתה על ידכם חוזה מחייב ביניכם ובינינו, מבלי שהדבר יגרע מזכויותיכם האחרות כאמור בנוהל מכרזים זה, וביחוד מזכותכם למסור את העבודה לכל אדם אחר וכן לנכות את סכומי ההפסדים ונזקים מערבות קיום ההצעה.
10. הננו מצהירים שהצעה זו מוגשת אך בשמנו או בשם התאגיד ושהננו זכאים לחתום כדין על הצעה זו. כן הננו מצהירים כי הצעתנו זו מוגשת בתום לב וללא כל הסכם או קשר עם אנשים או גופים אחרים המגישים הצעות לביצוע אותה העבודה.
11. אנחנו מתחייבים לבצע תיקונים ועבודות בדק, בהתאם לקבוע בתנאי החוזה, במשך תקופה של 12 חודשים (שנים עשרה חודשים) מתאריך קבלת תעודת הסיום.
12. ידוע לנו ואנחנו מסכימים לכך, כי הוצאות עריכתו (לרבות הוצאות משפטיות) של החוזה, הדפסתו, שכפולו, חלים עלינו ומתחייבים לשלם לכם או לכל מי שיתמנה על ידכם את התמורה כפי שנקבעה על ידכם.

א. כי הצעתנו זו היא בגדר המטרות והסמכויות הקבועות בתזכיר החברה ובתקנונה או בהסכם השותפות או בתקנות האגודה השיתופית.

ב. שאנו זכאים לחתום בשם הגופים הנ"ל ושאינן קיימות כל הגבלות במסמכים הנ"ל המונעות בעדנו לחתום על ההצעה לקבלת המכרז ועל החוזה .

14. הננו מצהירים שיש לנו הידע, המומחיות והניסיון הדרושים לביצוע העבודה נשוא מכרז זה.

15. א. תקופת הביצוע הינה 2 חודשים מתאריך צו התחלת העבודה לכל העבודה או באופן יחסי להיקף הביצוע בפועל.

ב. ידוע לנו כי סכום ההצעה הינו נומינלי ואינו צמוד לכל מדד שהוא, ומצהירים כי אנחנו לא זכאים להתייקרות מכל מין וסוג כלשהוא.

16. הננו מצהירים בזה כי נמצא ברשתנו את האישורים המפורטים להלן :

א. נמצא ברשתנו אישור של "עוסק מורשה" לצורכי מע"מ.

ב. נמצא ברשתנו אישור על ניהול ספרים מרואה חשבון או פקיד השומה .

ג. נמצא ברשתנו אישור על ניכוי במקור .

17. אנו מוותרים על הצורך במשלוח התראה בכתב או כל הודעה אחרת על ידכם בקשר עם אי מילוי או הפרת הוראה כלשהי הכלולה בהצעה זו ועצם חלוף הזמן או אי-מילוי או הפרה של הוראה כלשהי מההוראות הנ"ל תשמש במקום התראה כנ"ל .

18. "הרבים" כולל "היחיד" במקרה והמציע הוא פרטי.

20. הצעתנו זאת, כוללת בתוכה את כל התנאים האמורים במכתב ההזמנה.

חתימה וחותמת

שם הקבלן

תאריך

כתובת

פלאפון

טל

מסמך דדוגמת ערבות לקיום המכרז

תאריך _____

שם המוסד הבנקאי _____

לכבוד

מועצה מקומית דיר אל אסדהנדון: כתב ערבות מס' _____.

לפי בקשת הקבלן: _____

הרינו ערבים בזה כלפיכם ערבות מלאה ומוחלטת בסך 10,000 ₪ צמודה למדד 09/2024 להבטחת מילוי נכון ומדויק של תנאי המכרז מספר 16/2024 ביניכם לבין _____, לביצוע עבודות "בטיחות בדרכים- מעקות ומאחזי יד " בכפר דיר אל אסד" הסכום הנ"ל צמוד למדד תשומות הבניה כפי שיפורסם על ידי הלשכה המרכזית לסטטיסטיקה באופן הבא:

המדד הבסיסי הינו מדד תשומות הבניה של חודש 09/2024, המדד החדש יהיה המדד אשר יתפרסם על ידי הלשכה בסמוך לפני דרישה לתשלום על פי ערבות זו.

ערבתנו זו בתוקף עד _____ היא ערבות בלתי תלויה ואנו נשלם כל סכום עד לסכום הנ"ל בצירוף ההפרש בין המדד הבסיסי ובין המדד החדש בגין הסכום הנדרש על ידכם על פי ערבות זו, מבלי שתצטרכו לנמק את דרישתכם, או לבסס אותה או לתת לנו כל הסבר בקשר לכך.

בכבוד - רב

מסמך ה'

חוזה מספר 16/2024

שנערך ונחתם ב דיר אלאסד_ ביום _____ בחודש _____ בשנת 2024

בין

מועצה מקומית דיר אלאסד
מצד אחד

ל בין

שיקרא להלן "הקבלן" מצד שני

בדבר הוצאה לפועל של לביצוע עבודות "בטיחות בדרכים-מעקות ומאחזי יד " בכפר דיר אל אסד .

תקופת ביצוע החוזה: 2 חודשים (או בהתאם להיקף העבודה שתבוצע בפועל באופן יחסי).

מסמך ה**חוזה מספר 03/2024****לביצוע עבודות "בטיחות בדרכים- מעקות ומ אחזי יד " בכפר דיר אל אסד .**שנערך ונחתם ב- דיר אל אסד ביום _____ לחודש _____ שנת 2024**מועצה מקומית דיר אל אסד**
(להלן : הרשות)

בין :

לבין :

(להלן : הקבלן)

אשר כתובתו למסירת מסמכים הינה : _____

הואיל : והרשות מעוניינת **בביצוע עבודות "בטיחות בדרכים- מעקות ומ אחזי יד "**, בתחום הרשות- כמפורט במסמכי המכרז - לרבות כל העבודות הכרוכות בו והקמתו, הכל כמתואר בחוזה זה בתוכניות ובמסמכים הנלווים, המהווים חלק בלתי נפרד מחוזה זה (להלן : "העבודה" או "העבודות").

והואיל : והרשות קיבלה את הצעת הקבלן ומסכימה למסור לקבלן את ביצוע העבודה, על פי התנאים המפורטים בחוזה זה להלן, על נספחיו.

אי לכך הותנה, הוסכם והוצהר בין הצדדים כדלקמן:**1. המבוא**

- 1.1 המבוא לחוזה זה מהווה חלק בלתי נפרד ממנו.
- 1.2 המסמכים להלן מהווים חלק בלתי נפרד מחוזה זה בין, שהם מצורפים ובין שלא ויקראו כולם להלן : "החוזה", כאשר במקרה של סתירה יחולו ויחייבו הוראות חוזה זה ונספחים שצורפו לו בפועל.
 - 1.2.1 הצעת הקבלן.
 - 1.2.2 המפרט הכללי המעודכן לעבודות בנין בהוצאת הועדה הבין-משרדית. לרבות כל המפרטים והתקנים הנזכרים במפרט הכללי.
 - 1.2.3 חוזה אחיד מדף 3210 במהדורתו האחרונה, כאשר בכל מקום בחוזה שבו מופיעות המילים "ממשלה" או "משרד" יש לקרוא "מועצה מקומית דיר אל אסד".
 - 1.2.4 המפרט הטכני המיוחד לעבודה הנדונה.
 - 1.2.5 מערכת תוכניות העבודה, לרבות תוכניות וחלקי תוכניות שיצורפו בעתיד.
 - 1.2.6 יתר המסמכים המצורפים והלא מצורפים כמתואר במבוא לחוברת המכרז.

1.3 לצורכי חוזה זה :

1.3.1 "המנהל" - הכוונה היא למהנדס או הממונה מטעמו ו/ או כל אדם אחר שהרשות מינתה כמורשה לצורכי חוזה זה.

"המפקח" - מי שיקבע מעת לעת בכתב ע"י הרשות, לתאם ולפקח על ביצוע העבודות או כל חלק מהן.

"המתכנן" - כל מהנדס, אדריכל או יועץ הפועל מטעם המזמין (מ.מ. דיר אל אסד).

"הקבלן" - לרבות נציגיו של הקבלן, שליחיו, מורשיו ולרבות כל קבלן משנה הפועל בשמו או עבורו בביצוע העבודות.

"העבודות" - כל עבודה שיש לבצע בהתאם לחוזה זה על נספחיו, כאמור בסעיף 1.2 על סעיפי המשנה שלו ולרבות כל עבודה נוספת שתוטל על הקבלן ע"י הרשות ו/או המנהל ו/ או המפקח, כולל עבודות ארעיות הנדרשות לדעת המפקח או המנהל.

2. מסירת העבודה

2.1 הרשות מוסרת בזה לקבלן את ביצוע העבודה המפורטת במסמכי החוזה במפרטים ובתוכניות, כאמור בסעיף 1.2 לעיל.

הקבלן מתחייב בזה כלפי הרשות לבצע את העבודה בהתאם לתנאי החוזה. הנספחים, התוכניות והמפרטים כאמור המהווים חלק בלתי נפרד מהחוזה (להלן: "מסמכי החוזה").

2.2 מוצהר ומוסכם באופן ברור ומודגש כי מאחר והרשות תלויה בכל הקשור למימון התמורה הכרוכה בעבודות ובביצוען, בהשגת מימון מגורמי חוץ ו/או משרד השיכון ו/או משרד הפנים ו/או מגורם אחר, תהיה הרשות רשאית בכל שלב שהוא לקבל החלטה על דחית ביצוע העבודות, ביצוע חלקי ו/או על בסיס לוחות זמנים שונים, כל זאת מבלי שלקבלן תהיה כל תביעה או טענה בקשר לניצול מצד הרשות של זכויותיה על פי חוזה זה ומבלי שלקבלן תהא זכות לקבלת פיצוי כלשהו מן הרשות, בגין ניצול הזכות כאמור בסעיף זה.

2.3 למרות האמור לעיל, ניתן צו התחלת עבודה לשלב מסוים יהיה הקבלן זכאי לבצע את העבודה במסגרת המוגדרת בצו ולקבל את התמורה בגינה, בהתאם לאמור בחוזה זה, כאשר ביחס למועדי התשלום, אלה יושפעו ממועדי העברות הכספים לרשות מהגורם המממן, באופן שלמרות האמור בסעיף 8 שלהלן ביחס לתשלומים, התשלומים על חשבון התמורה יותאמו למועדים באופן שיהיה חופף לקבלת הכספים ע"י הרשות מהגורם המממן כאמור.

סעיף זה לאור חשיבותו הינו מעיקרי החוזה.

3. הצהרות הקבלן

3.1 הקבלן מצהיר בזה כי הוא עוסק מורשה כמשמעותו בחוק מס ערך מוסף תשל"ו - 1975 ומנהל ספרים כחוק.

הקבלן מתחייב להמציא לרשות לפני התחלת ביצוע העבודה, אישור בדבר ניהול פנקסי החשבונות והרשומות כנדרש לפי חוק עסקאות גופים ציבוריים (אכיפת ניהול חשבונות) תשל"ו - 1976 ואישור על ניכוי מס במקור.

3.2 הקבלן מצהיר בזה כי הוא בעל מיומנות, ניסיון וידע לביצוע מכלול העבודות כמפורט במסמכי החוזה.

3.3 הקבלן מצהיר כי בחן ובדק, לפני הגשת הצעתו את אתר העבודה וסביבתו, את טיבם של העבודות, החומרים והציוד הדרושים לביצוע העבודה והתוכניות על כל פרטיהן, את דרכי הגישה לאתר העבודה וכל כיוצ"ב וכי היו בידיו במועד הגשת הצעתו כל הידיעות לגבי הנתונים שהיה בהם להשפיע על הצעתו.

הקבלן מצהיר כי שוכנע על יסוד בדיקותיו המוקדמות כי הצעתו מהווה תמורה הוגנת לכל התחייבויותיו לפי החוזה והוא יהיה מנוע מלהעלות כל תביעה, שמקורה באי ידיעת תנאי או נתון כלשהו, הנוגעים לביצוע העבודות ו/או הכרוך בהן, במישרין ובעקיפין.

3.4 הקבלן מצהיר על בסיס האמור בסעיף 3.3 לעיל, כי הינו בעל האמצעים הנאותים והמספיקים מבחינת כח אדם, ציוד, חומרים ומימון על מנת להשלים את כל העבודות בהתאם ללוחות הזמנים המפורטים במסמכי החוזה, וכי אין מניעה מבחינתו להתחיל בביצוע העבודות מיד לאחר קבלת צו התחלת העבודה, בהיקף שיקבע בו ובהתאם ללוחות הזמנים שיקבעו.

4. התחייבות הקבלן בקשר לביצוע העבודה

4.1 הקבלן לא יתחיל בביצוע העבודה לפני קבלת אישור בכתב מהמנהל על מועד התחלת ביצוע העבודה, מקום ביצוע העבודה, אישור קבלני המשנה ולגבי כל פרט אחד שהמנהל חייב לאשרו, ולפני קבלת האישורים המתאימים לגבי סוג וטיב החומרים, כשירות ותקינות הציוד בהתאם לנדרש בחוק והיתרי העבודה והביצוע.

4.2 בביצוע העבודה יעסיק הקבלן מומחים ובעלי מקצוע מנוסים במספר מספיק וישלם על חשבונו את שכר העובדים שיועסקו על ידו, כולל את ההטבות, התנאים הסוציאליים ויתר ההוצאות בקשר לשכרם.

4.3 הקבלן יספק על חשבונו את החומרים והציוד הדרושים לביצוע וישלם על חשבונו את הוצאות ההובלה והוצאות אחרות שתהיינה לו בקשר לכך, אלא אם נאמר אחרת במסמכי החוזה וכפוף לאמור לעיל, מצהיר ומתחייב הקבלן כי:

4.3.1 נמצאים ברשותו או בהישג ידו כל החומרים והציוד הדרושים לביצוע העבודה.

4.3.2 הוא ישתמש אך ורק בציוד ובחומרים מסוג ומאיכות כמפורט במסמכי החוזה ואשר השימוש בהם אושר ע"י המפקח בכתב.

4.3.3 אישור המפקח לגבי הציוד והחומרים המסופקים ע"י הקבלן, לא ישחררוה מאחריותו לטיב החומרים והציוד.

4.4 הקבלן מתחייב לבצע את העבודה בדייקנות ובקפדנות, לפי מיטב הדרישות הטכניות והמקצועיות, הכל בהתאם לנדרש במסמכי החוזה והוראות המנהל ו/או המפקח ולשביעות רצונו.

4.5 בכל שלבי ביצוע העבודה, מתחייב הקבלן להשגיח ולשמור על העבודה שבוצעה ועל כל חלק ממנה, על החומרים והציוד המיועדים לביצוע העבודה, וזאת עד לסיום והשלמת העבודה ומסירתה לרשות, דהיינו עד שהמנהל ימסור לקבלן את תעודת גמר העבודה ו/או השלב, חתומה על ידו והמהווה אישור להשלמת העבודה.

4.6 הקבלן יתקן על חשבונו כל נזק שייגרם לעבודה ו/או לחומרים ו/או לציוד לפני קבלת תעודת גמר העבודה וישא בהוצאות התיקון של כל נזק כזה וזאת מבלי לגרוע מאחריות הקבלן בתקופה האחריות והבדק.

4.7 הקבלן יכשיר על חשבונו דרכי עזר ומעברים זמניים, אם הם דרושים, לביצוע העבודה ויפרקם בגמר העבודה, הכל בתאום עם המפקח ובאישורו.

4.8 הקבלן יעסיק על חשבונו ועל אחריותו מהנדס ומנהל עבודה מוסמכים, שיאשרו ע"י המנהל ו/או המפקח ושיהיו נוכחים באתר כל זמן ביצוע העבודה והודעה שנמסרה למהנדס ו/או למנהל העבודה יראה כאילו נמסרה לקבלן.

4.9 המזמין ינהל יומן עבודה מסודר שיחתם מידי שבוע ע"י המפקח והקבלן, יומן שיכלול בין השאר התייחסות למספרי עובדים, כמויות חומרים המובאים לאתר ומוצאים ממנו, ציוד מכני, תנאי מזוג אויר, תקלות והפרעות, התקדמות בביצוע, הוראות המפקח, הערות המפקח וכן כל דבר שיש לדעת הקבלן ו/או המפקח כדי לשקף ולתת תמונת מצב מלאה על ביצוע העבודות.

כל הערה או הוראה של המפקח שלא הובעה ביחס אליה הסתייגויות מפורשות ביומן העבודה מצד הקבלן יראו אותה ככזו שהתקבלה ע"י הקבלן ללא כל הסתייגות, כאשר אין בהסתייגות ככל שזו תרשם משום עילה לעיכוב, הפסקה או דחית ביצוע העבודות.

.5

סמכויות המנהל

- 5.1 מבלי לגרוע מסמכויות המפקח ו/או המתכנן על פי מסמכי החוזה, המנהל יהיה רשאי לבקר בכל עת באתר העבודה, לצורך בדיקת טיב החומרים, טיב העבודה, אופן ביצועה והתקדמותה והקבלן יושיט למנהל את העזרה הדרושה לביצוע יעיל של הבדיקות. הקבלן ימסור לאישור המנהל, לפי דרישתו, דגימות של החומרים שיסופקו ע"י הקבלן, או ימציא לו תעודות בדיקת איכות של היצרן או של מעבדה מוכרת.
- 5.1.1 המנהל רשאי לפסול כל חומר שאינו בהתאם למפרט או שאינו מתאים לעבודה, אף ללא בדיקת החומר.
- 5.1.2 הקבלן חייב לבצע בדיקת החומר במכון התקנים או במוסד אחר לפי אישור המנהל ותוצאת הבדיקה תחייב את הצדדים.
- 5.1.3 הקבלן ישא בהוצאות בדיקת החומר בטכניון או במכון התקנים או מוסד אחר עד לסך של 2% מערך החשבון הסופי למעט בדיקות חוזרות, שהן על חשבון הרשות, אלא אם הבדיקה החוזרת הינה תוצאה של פגמים שנתגלו בעבודות הקבלן ו/או בחומרים ו/או בציוד שסופקו על ידו.
- 5.2 המנהל רשאי לתת לקבלן הוראות שונות בכתב ובעל פה, בכל הנוגע לביצוע העבודה, לרבות החלפה וסילוק ציוד וחומרים שנפסלו, והקבלן ינהג על פי הוראות המנהל, הוראות המנהל כאמור יירשמו ביומן העבודה של הקבלן כאשר העתקו יימסר למנהל.
- 5.2.1 הקבלן יסלק מאתר העבודה כל ציוד וחומר או חלק ממנו, שנפסלו כאמור ויחליפו בציוד או חומר אחר שהמנהל יאשר השימוש בו.
- 5.2.2 הקבלן לא יקבל פיצוי בעד הוצאות שתהיינה קשורות בהחלפת חומר ו/ או ציוד שסולק לפי הוראות המנהל.
- 5.3 המנהל רשאי להודיע לקבלן בכל עת על החלטתו לקבוע עדיפות לביצוע חלק מסוים מהעבודות, בהודעה של שבועיים מראש, והקבלן יבצע את העבודה בהתאם לסדר העדיפויות שקבע המנהל.
- 5.4 המנהל רשאי להורות לקבלן לבצע את העבודה תוך שינוי המפרטים.
- 5.5 למנהל שמורות מלוא הסמכויות שהוענקו לו בחוזה זה על נספחיו, כאשר בכל מקום בנספחים בו נכתב " המהנדס", תהא הסמכות שמורה ל "מנהל".
- 5.6 ניצל המנהל את זכותו על פי ס"ק 5.4, יהיה הקבלן זכאי לפיצוי ו/או לכיסוי הוצאות ישירות, כתוצאה של השינוי בהוראות הביצוע או במפרטים, בתנאי שקבל את האישור מהמפקח והמתכנן לפני הביצוע.

.6

מועד התחלת העבודה וסיומה

- 6.1 הקבלן יתחיל בביצוע העבודה לא יאוחר מיום _____.
- 6.2 בתוך שבועיים מיום צה"ע, במועד שיקבע, יכין הקבלן ויגיש למנהל לוח זמנים ודרכי ביצוע הכרוכים בביצוע העבודות, לוח הזמנים ודרכי ביצוע שיאושרו ע"י המנהל, יחייבו את הקבלן.
- לא הכין הקבלן את לוחות הזמנים ודרכי הביצוע כמפורט יוכנו אלה אלה ע"י המנהל, על חשבון הקבלן, ויחייבו את הקבלן.
- 6.4 תקופת הביצוע תהיה **2 חודשים** (או בהתאם להיקף העבודה שתבוצע בפועל באופן יחסי), החל מיום מתן צו התחלת עבודה.

7. התמורה

7.1 התמורה הנקובה בחוזה ולצרכיו בלבד הינה בסכום כולל של _____ (להלן: "התמורה"). סכום מע"מ) במילים: _____ (כולל) זה מתייחס ומחושב על בסיס כמויות ולא על בסיס פאושלי.

התמורה כאמור תשולם בגין העבודות, משמען בס"ק 1.3 לעיל.

7.2 **התמורה כמשמעה בס"ק 7.1 הינה נומינלית ולא תהא צמודה לכל מדד שהוא, והקבלן לא יהא זכאי להתייקרויות מכל מין וסוג שהוא.**

8. התמורה בגין הפיתוח ותנאי התשלום

התמורה על פי חוזה זה הינה בסכום המבוסס על כמויות, כאמור בסעיף 7 לעיל.

8.1 תמורת ביצוע העבודה, השלמתה ומילוי שאר התחייבויותיו של הקבלן, תשלם הרשות לקבלן תמורה כמפורט בכתב הכמויות ולפי תנאי תשלום שיפורטו להלן.

התמורה שתשולם למעשה תקבע על בסיס מכפלת הכמויות שבוצעו בפועל מדודות ומאושרות ע"י המפקח, בהתאם מחירים שבכתב כמויות ובכפוף לשאר תנאי החוזה, עבור תוספות מאושרות בכתב, לפי מחיר שסוכם מראש, ובהתחשב בתנאי החוזה.

מוסכם למען הסר ספק, כי הסכומים שבכתב הכמויות, לא צמודים למדד.

8.1.1 ככל שהתשלום יהיה על בסיס ימי עבודה, לא ישולם לקבלן בגין ימי ההפסקות הנגרמות בגלל ימי גשם ו/או הצפה.

8.1.2 כל תשלום ביניים ששולם לקבלן על סמך חשבון ביניים כנ"ל ייחשב כמפרעה על חשבון התמורה שתגיע לקבלן בעד ביצוע כל העבודה והשלמתה לפי החוזה.

8.1.3 אישור חשבון הביניים ע"י המפקח ופירעונו ע"י הרשות אינו מהווה הוכחה בדבר טיב העבודה, איכות החומרים נכונות התמורה או לכל פרט אחר הנכלל בחשבון הביניים ואין בו כדי להוות הודאה על קבלת אותו חלק מהעבודות ע"י הרשות.

8.1.4 הרשות רשאית לנכות מכל תשלום של חשבון ביניים כל סכום שיגיע לרשות מן הקבלן, בגין טעות בתשלום, עודף וכל זכות אחרת העומדת לרשות לפי חוזה זה ו/או לפי הוראות כל דין.

8.2 לאחר גמר ביצוע העבודה והשלמתה בהתאם לתנאי החוזה ולשביעות רצונו של המפקח, יגיש הקבלן למפקח חשבון סופי בעד העבודה. לאחר בדיקת החשבון ואישורו ע"י המפקח, המנהל והמתכנן, יעביר המנהל את החשבון לצורך ביצוע התשלום, לגזברות הרשות, ולפי הצורך גם בצרוף הוראות ניכוי של כל הסכום המגיע לרשות מאת הקבלן.

8.3 התמורה המגיעה לקבלן לפי כל חשבון שיוגש ויאושר בניכוי כל סכומי חשבונות הביניים שהרשות שילמה לקבלן עד לאותו חשבון ו/או בניכוי סכומים אחרים כלשהם שהרשות שילמה לפי החוזה עבור הקבלן או במקומו ו/או בניכוי כל סכום אחר המגיע לרשות מאת הקבלן.

8.4 **תשלומי ביניים** - הרשות תשלם לקבלן בהתאם לתנאי **שחרור המענקים מהגורם המממן**, שהוא הגוף האחראי לתקצוב והעברת הכספים לרשות ועל פי שיטת המקדמות המפורטת להלן:

א. כל סוף חודש הקבלן מגיש חשבון מצטבר על העבודות שביצע בפועל.

ב. תוך 15 יום המפקח ומהנדס המועצה מאשרים את החשבון.

ג. הרשות תשלם לקבלן תוך 60 יום מאישור החשבון ע"י המפקח והמהנדס.

ד. למען הסר ספק מודגש בזאת כי זכאותו של הקבלן לכל אחד מהתשלומים הנ"ל מותנת בהעברת ערך כל אחד מהתשלומים הנ"ל מהגוף המממן לקופת הרשות. עיכוב תשלומים הנובע מאיחור בהעברת התקציב לקופת הרשות מסיבה שאינה קשורה ברשות לא יזכה את הקבלן לפיצוי כלשהו ו/או בריבית ולא יהווה עילה מבחינתו להאט או להפסיק את ביצועה של העבודה עד השלמת השלב, שאליו מתייחס צו התחלת העבודה הרלוונטי.

סילוק שכר החוזה

8.5

1. לא יאוחר מ-60 יום מיום השלמת העבודה כולה, יגיש הקבלן למנהל חשבון סופי בצירוף כל המסמכים הקשורים בו, כולל רשימת תביעותיו הסופיות.
2. שכר החוזה ייקבע סופית על ידי המנהל על יסוד המכפלות של המחירים שבכתב הכמויות בכמויות שנמדדו בפועל ולפי תנאי החוזה, בהוספת או בהפחתת ערכו של כל שינוי לפי פקודת שינויים.
3. משכר החוזה שנקבע על ידי המנהל, יופחתו כל תשלומי הביניים ששולמו בהתאם לתנאי החוזה, וכן כל סכום אחר ששולם לקבלן עד אותו מועד על חשבון שכר החוזה, אם שולם, ובניכוי כל סכום קצוב המגיע למזמין מהקבלן על פי החוזה או על פי כל חוזה אחר בין המזמין לבין הקבלן או מכל סיבה אחרת.
4. יתרת שכר החוזה תשולם לקבלן כאמור לעיל, לכשימציא הקבלן למזמין הצהרה על חיסול כל תביעותיו וכן ערבות בנקאית או ערבות של חברת ביטוח, לתקופת הבדק-בנוסח שיקבע המנהל – בגובה של 10% מערך השכר הסופי של החוזה, ללא ההתייקרות בגין שינוי תנודות במדד, הערבות האמורה תהיה צמודה למדד מחירי הבנייה כשהחודש הקבוע לחישוב ההצמדה יהיה החודש הבסיסי כאמור בתנאי החוזה.
5. לא הסכים הקבלן לגובה השכר הסופי של החוזה כפי שנקבע על ידי המנהל כאמור לעיל, יהיה הקבלן רשאי, בכפוף להוראות סעיף זה, לקבל את הסכום שאינו במחלוקת בין הצדדים אף ללא חתימה על הצהרה על חיסול כל תביעותיו, בתנאי שהמציא למנהל רשימה סופית של כל תביעותיו.
6. אם לאחר תשלום הסכום שאינו שנוי במחלוקת, כאמור בסעיף קטן (5), הגיעו הצדדים לידי הסכמה בדבר סכום נוסף המגיע לקבלן בגין תביעותיו, ישלם המזמין לקבלן את הסכום הנוסף כאמור, לכשימציא הקבלן למזמין הצהרה על חיסול כל תביעותיו.
7. במקרה שיתרת שכר החוזה לא תשולם לקבלן במועד הנקוב בחוזה, תישא יתרת שכר החוזה, כפיצוי בגין הפיגור בתשלום, ריבית החשב הכללי לתקופה החל מתום המועד הנקוב בחוזה לתשלום יתרת שכר החוזה בפועל. תשלום ריבית החשב הכללי כאמור, ישולם לקבלן ביום ה-89 מיום הגשת חשבון או שדרישת ריבית על ידי הקבלן למנהל, ותשלום זה לא ישא הפרשי הצמדה ו/או ריבית כלשהי לתקופה החל ממועד תשלום יתרת שכר החוזה בפועל עד למועד תשלום ריבית הפיגורים.
8. אם קיבל הקבלן תשלומים מעל המגיע לו על פי חוזה זה, יחזירם למזמין, תוך 15 יום ממועד דרישתו בכתב, בתוספת ריבית החשב הכללי מיום היווצרות החוב ועד לתשלום בפועל. אין האמור לעיל גורע מזכותו של המזמין לקזז את תשלומי היתר בתוספת הריבית כאמור, מכל סכום המגיע ממנו לקבלן או לגבותם באמצעות חילוט הערבויות שהקבלן המציא לחוזה זה או לכל חוזה אחר שבינו לבין המזמין או לגבותם בכל דרך אחרת, מבלי שידרוש תחילה את החזרתם מהקבלן.
9. הרשות תשלם לקבלן מס ערך מוסף על התמורה המגיעה לו בגין העבודה על פי חשבוניות מס שעל הקבלן להגיש כנדרש בחוק, התשלום עבור המע"מ ישולם לפירעון ליום הקיזוז בפועל.

מדידת הכמויות

8.6

- 8.6.1 הכמויות הנקובות בכתב הכמויות אינן אלא אומדן בלבד ואין לראותן ככמויות שעל הקבלן לבצען למעשה, במסגרת מילוי התחייבויותיו לפי החוזה.
- 8.6.2 הכמויות, שבוצעו למעשה לפי החוזה תיקבענה ע"י המפקח על סמך מדידות, בהתאם לשיטה המפורשת במסמכי החוזה או לפי תקן ישראלי מתאים, כל המדידות תרשמנה בטופסי חישוב כמויות שינוהלו ע"י המפקח והקבלן.

- 8.6.3 על מנת לבצע את המדידות כאמור לעיל, ייתן המפקח לקבלן הודעה מראש על כוונתו לבצע מדידות, בתאום עם הקבלן או בהעדר הסכמה, במועד שייקבע על ידו, והקבלן מתחייב כי הוא או נציג מוסמך מטעמו יהיו נוכחים בעת עריכתן. לעניין זה, על הקבלן יהיה לסייע בידי המפקח בביצוע המדידה ע"י אספקת כח אדם ו/או ציוד, ככל שיידרש וכפי שייקבע ע"י המפקח וכן ימציא לו כל מסמך או פרט שיידרש, בעת ולצורך ביצוע המדידה.
- 8.6.4 לא נוכח הקבלן או נציג מוסמך מטעמו בזמן הנקוב לצורך ביצוע המדידה, רשאי המפקח לבצע את המדידות בהעדרם ויראו את המדידות כמדידות נכונות של הכמויות, שהקבלן לא יהיה רשאי לערער עליהן.

8.7 תיעוד

- א. על הקבלן לתעד, לחשב ולרשום את כל העבודות באמצעות תמונות, תכניות, תכניות בדי עבד(ASMADE) וכו'....
- ב. במידה והעבודות יכוסו ע"י אלמנטים אחרים על הקבלן לתעד ולמדוד את הכמויות ולקבל אישור המפקח לפני כיסוי העבודה המבוצעת.
- ג. על הקבלן להכין תכנית מדידה ערוכה ע"י מודד מוסמך וקבלת אישור מהנדס הרשות המקומית או חתימה על תכנית המדידה של הרשות המקומית המאושרת

9. שינויים, תוספות והפחתות:

אם במהלך ביצוע העבודה יהיה צורך בשינויים בעבודה או בכל חלק ממנה, לעומת המוגדר בחוזה, או כל שינוי בתוכניות או בחלוקה הפנימית או במסמכי החוזה תהיה הרשות רשאית להכניס שינויים מכל סוג שהוא בעבודה, לרבות, בצורה, באופי, בחלוקה הפנימית. בסוג, באיכות, במידות וכן תוספות או הפחתות, הגדלת או הקטנת הכמויות ולהורות לקבלן על ביצוע שינויים כאמור, וכל הוראה כזאת בכתב על ידי המפקח ו/או המנהל תחייב את הקבלן.

- 9.1 - הוגדלו או הוקטנו הכמויות לעומת הכמויות המוערכות בכתב הכמויות, תחושב התמורה המגיעה לקבלן על בסיס מחירי היחידה שבכתב הכמויות, כפוף לשאר תנאי החוזה וללא שינוי כלשהו.
- 9.2 - במידה ואין סעיף דומה בחוזה- יהיה מחיר כ"א מהסעיפים הנ"ל מבוסס על מחירון מעודכן לעבודות דקל האחרון ביום חתימת החוזה לאחר הפחתה של 20% ממחירו בדקל של קבלן משנה ו- 30% ממחירו בדקל של קבלן ראשי (ללא כל תוספת בגין כמות, מרחק, רווח קבלני וכו'.
- 9.3 - אם המחיר לא קיבל ביטוי במחירון דקל, ולא בכתב הכמויות יעשה התחשיב על בסיס ניתוח מחירי עלות בתוספת 15% רווח קבלני ולאחר אישור המפקח והמתכנן.

10. כניסה לאתר העבודה

לצורך ביצוע העבודה תאפשר הרשות לקבלן, לעובדיו ולכל הבאים בשמו ומטעמו להיכנס לאתר העבודה.

11. העסקת עובדים ע"י הקבלן

- 11.1 הקבלן לא יעסיק בביצוע העבודה עובדים בגיל מתחת ל- 18 שנה ו/או כל עובד אחר ללא הסכמת המועצה בכתב ומראש.
- 11.2 הקבלן מצהיר כי הוא מעבידים של כל העובדים שיועסקו על ידו.
- 11.3 העסקת קבלני משנה ע"י הקבלן טעונה אישור הרשות מראש ובכתב. העסקת קבלני משנה אינה משחררת את הקבלן מאחריותו הבלעדית לכל הנוגע לביצוע העבודה ולכל שאר התחייבויותיו בהתאם לתנאי חוזה זה.
- 11.4 הקבלן ידאג לביטוח עובדיו בביטוח אחריות מעבידים וכן לפי חוק הביטוח הלאומי (נוסח משולב) תשכ"ח 1968 על תיקונו מזמן לזמן וידאג לתשלום דמי הביטוח במועד וישא בכל ההתחייבויות החלות על מעביד בהתאם לכל חוק, האמור יחול גם ביחס לעובדים שיועסקו ע"י קבלני המשנה.

11.5 הקבלן ימלא מיד כל דרישה מצד המנהל או המפקח בדבר הרחקתו מאתר העבודות של כל אדם המועסק ע"י הקבלן ו/או קבלן משנה ו/או מי מעובדיו של הקבלן המשנה.

12. שמירת חוק

12.1 הקבלן ימלא אחר הוראות החוקים, התקנות והצווים וכן הוראות כל דין שיהיו בתוקף במשך תקופת ביצוע החוזה ובין היתר ישיג את כל הרשיונות וההיתרים הדרושים בקשר לביצוע העבודה.

12.2 למען הסר ספק מודגש בזאת כי על הקבלן חלה החובה לדאוג לכך כי כל הציוד, הרכב הכלים הטעונים רישוי מטעם הרשות המוסמכת, לצורך ביצוע העבודה על פי חוזה זה, יהיו ברי תוקף בכל תקופת ביצוע החוזה.

12.3 בידי הרשות הזכות לא להתיר כניסת ציוד, רכב וכלים כנ"ל ו/או לסלקם משטחי האתר בכל עת, אם ימצאו ללא רשיונות והיתרים כנ"ל ולקבלן לא תהיה בשל כך כל עילה לטענה או לתביעה בגין עיכוב בעבודה ו/או הפרעה שיחולו במהלך ביצוע העבודה, עקב כך.

13. בטיחות

הוראות בטיחות לעבודות קבלנים

13.1 הקבלן מתחייב לקיים הוראות כל דין בכל הקשור לבצוע העבודה, לרבות בעניין הבטחת תנאי הבטיחות והגהות לשם שמירה על שלומם של העובדים ושל כל אדם אחר במהלך ביצוע העבודה.

13.2 מובהר כי דרישות הבטיחות מחייבות את הקבלן את עובדיו, את קבלני המשנה שלו וכן את הספקים וכל אדם אחר מטעמו.

13.3 הקבלן מצהיר בזה שהוא מכיר את הוראות הדין, לרבות חוק ארגון הפיקוח על העבודה התשי"ד 1954, פקודת הבטיחות בעבודה (נוסח חדש) תש"ל 1970, תקנות הבטיחות בעבודה (ציוד מגן אישי) התשנ"ז-1997 תקנות הבטיחות בעבודה ועזרה ראשונה במקומות עבודה), התשמ"ח 1988 תקנות הבטיחות בעבודה עבודות בניה התשמ"ח 1988 וכן כל התקנות והצווים שפורסמו לפיהם הוא מתחייב לנהוג על פיהם בקפדנות והוא לוקח על עצמו את כל האחריות לכל תביעה שתוגש נגדו ונגד העירייה וכל מי מטעמה עקב הפרת כל הוראה מהוראות הדין ומהוראות אלה.

13.4 בנוסף ובלי לגרוע מהאמור לעיל יקיימו הקבלן, עובדיו וכל הבאים מטעמו, בקפדנות את כל ההוראות וההנחיות שתינתנה ע"י כל רשות מוסמכת, לרבות משרד התעשייה המסחר והתעסוקה, משרד התחבורה משרד החינוך, המשטרה והרשות. הקבלן יבצע את העבודות תוך מילוי מדויק של כל הוראות הדין, התקנות וההוראות של הרשויות המוסמכות, תוך עמידה בתקנים ישראלים בתחום העבודות.

13.5 הקבלן מתחייב בזה להעסיק בביצוע העבודות אך ורק עובדים מקצועיים מיומנים שעברו הדרכת בטיחות כללית והם בקיאים במלאכתם, ואחראים לעבודתם. כמו כן יעסיק הקבלן קבלני משנה שעברו הדרכת בטיחות, שמכירים את נוהלי הבטיחות ושחתמו על ההצהרה לפיה עברו את ההדרכה הבינו אותה. בשום אופן לא יהיה הקבלן רשאי להציב בעבודה עובדים שאינם מתאימים ושאינם מקצועיים.

מבלי לגרוע מכל חובה מחובות הקבלן ומאחריותו על פי הדין ובהתאם להסכם רשאית תהיה הרשות לאשר או לסרב או להתנות את אישורו של קבלן המשנה בתנאים, לפי שיקול דעתה המוחלט.

13.6 הקבלן מצהיר ומתחייב בזה כי העבודות תבוצענה בהתאם לכל הרשיונות והאישורים הדרושים וכי כל רישיונות הקבלן שבידיו תקינים ותקפים וכל הכלים שבהם הוא עובד לרבות כלי הרמה, כלי שינוע, מכשיר יד מכאניים או חשמליים וכו' תקינים וכל מה שדורש בדיקות בודק מוסמך תקופתי בודק ונמצא תקין והוא מצהיר ומתחייב שהמשתמשים בכלים אלו מיומנים ועברו הסמכה כחוק.

13.7 הקבלן יספק לעובדיו, לשלוחיו ולכל הפועלים מטעמו כל ציוד מגן וציוד בטיחותי הדרוש בהתאם להוראות החוק והנהוג, אשר נהוג להשתמש בו לשם ביצוע עבודה מסוג העבודה נשוא ההסכם, לרבות נעלי עבודה, אוזניות, כובעי מגן, משקפי מגן וכד' ויוודא כי נעשה שימוש בציוד זה. כמו כן אחריות הקבלן לספק לעובדים מקום מאות שימש כחדר אוכל וגם כן יבטיח בית שימוש עבור העובדים.

13.8 הקבלן מתחייב לקיים סדרי עבודה תקינים וסדרי בטיחות נגד תאונות, פגיעות ונזקים אחרים לנפש ולרכוש בביצוע העבודה, וכן יהיה עליו לדאוג לאחסון נכון ולמיקום נכון של החומרים, הציוד, המכשירים, המכונות וכלי העבודה שלו. כמו כן ידאג הקבלן להצבת ציוד כיבוי אש במקום העבודה.

13.9 תיאום סדר העבודה

על הקבלן להיות מודע לכך שהעבודה תתבצע בסביבה בנויה, לכן :

- א. יהיה הקבלן חייב לנקוט בכל אמצעי הזהירות, בטיחות ושילוט הנדרשים להבטחת רכוש וחי אדם באתר או בסביבה, לרבות תאום עם המשטרה.
- ב. יהיה הקבלן חייב לתאם את מועדי תחילת ביצוע העבודות השונות באתר ואת זמן ארכתן עם המפקח.
- ג. יהיה הקבלן חייב לתאם את שעות ביצוע העבודות השונות באתר מדי יום ביומו עם המפקח.
- ד. יהיה הקבלן חייב לשמור על סביבה בטיחותית לפי תקנות משרד העבודה והרווחה ולשביעות רצון המפקח.
- ה. הקבלן חייב לבצע גדר בטיחות וינקוט בכל אמצעי הבטיחות לפי דרישת מפקח האתר ומפקח האתר מטעם משרד העבודה והרווחה.
- ו. על הקבלן להמציא אישור המפקח מטעם משרד העבודה והרווחה על אמצעי הבטיחות לפני התחלת העבודה.

14. מב"ט – מערכת בטיחות עירונית

14.1 הקבלן יסמן, ישלט ויגדר את השטח שבאחריותו באתר בנייה, כולל הצבת ציוד מגן – אזהרה עפ"י החוק כגון : מחסומים זהרונים, גשרי מעבר, סימון דרכי גישה ומילוט, תמרורי ושלטי אזהרה, פנסים מהבהבים, ידאג לתאורה במשך הלילה, יכוון את התנועה ויסדר מעברים בכל אותם המקומות שבטיחות הציבור והעובדים ידרשו זאת. א. הקבלן ימציא למפקח האזורי במשרד העבודה לא יאוחר משבעה ימים לאחר התחלת העבודה, הודעה בכתב המציינת את פרטי המבצע ומענו, מקומה ומהותה של הבניה ופרטים אחרים.

ב. חובת ההודעה לעיל לא תחול, על עבודת בניה שתושלם תוך פחות מששה שבועות.

15. אחריות לנזקים

הקבלן מצהיר כי הוא קבלן עצמאי בביצוע העבודה לפי החוזה והוא אחראי כלפי הרשות לביצוע העבודה, לאופן ביצועה ולכל הקשור בביצוע העבודה ולכל הנובע ממנו וכי היחסים בינו לבין הרשות הינם יחסים בין מזמין עבודה לבין קבלן, כמשמעותו בחוק חוזה קבלנות תשל"ד 1974.

16. ביטוח

16.1 הקבלן יבטח את עצמו לכסוי חבותו על פי החוזה בפני כל הסיכונים הנובעים ממנו ובין השאר יבצע את הביטוחים המפורטים להלן:

16.1.1 "פוליסה לביטוח אחריות מעבידים" לכיסוי אחריותו כלפי כל אדם המועסק על ידו.

16.1.2 "פוליסה לביטוח עבודות קבלניות" או "פוליסה לביטוח עבודות הקמה" אשר בה כלול בין היתר כיסוי לכל נזק העלול להיגרם ע"י הקבלן לרשות לרכוש הרשות או לכל אדם אחר במישרין ובעקיפין כתוצאה מביצוע העבודה.

16.2 פוליסות הביטוח האמורות תהיינה בסכומים כמפורט במסמכי החוזה ותהיינה משועבדות לטובת הרשות ובתוקף כל עוד נמשכת העבודה. הקבלן ימסור לרשות העתקים מהפוליסות וכנגד צו התחלת קבלת העבודה.

- 16.3 לפי דרישת הרשות יציג הקבלן את פוליסות הביטוח ואישור על תשלום דמי הביטוח.
- 16.4 הקבלן יוסיף את הרשות כמבוטחת נוספת בפוליסות הנ"ל, מבלי שתשמר למבטח זכות שיבוב כלפי הרשות.
- 16.5 אין האמור בסעיף זה בא לגרוע מאחריות או מהתחייבויות כלשהן של הקבלן מכוח החוזה. למען הסר ספק מוסכם בזאת במפורש כי תשלום או אי תשלום תגמולי ביטוח כלשהם ע"י המבטח לא ישחרר את הקבלן מן האחריות המוטלת עליו על פי חוזה או על פי כל דין, לרבות במקרה שהביטוח אינו מכסה את העילה לתביעה או במקרה שתגמולי הביטוח או הכיסוי הביטוחי אינם מספיקים לכיסוי הפגיעה או הנזק שנגרם וגם או נפסק או בכל מקרה אחר.

17. אחריות הקבלן לעבודה

- 17.1 הקבלן יהיה אחראי בגין כל פגיעה, אובדן או נזק, שיגרם על ידו ו/או ע"י מי מטעמו, לעבודות, לצידוד, לאביזרים, לחומרים ולכל המצוי באתר העבודות, כאשר בכל מקרה של נזק מכל סיבה שהיא יהיה על הקבלן לתקן את הנזק לשביעות רצון המנהל, על חשבונו של הקבלן, מיד עם דרישתה הראשונה של הרשות.
- 17.2 הקבלן אחראי באחריות שלמה ומוחלטת לטיב העבודה במשך תקופת ביצוע העבודה וכן במשך תקופה שלא תפחת מ- 12 חודשים מתאריך תעודת גמר העבודה (להלן: "תקופת האחריות").
- 17.3 כל הליקויים והפגמים בטיב העבודה ו/או החומרים שסופקו על ידי הקבלן יתוקנו ע"י הקבלן ועל חשבונו לפי הוראות המנהל ובזמן שיקבע על ידו, בתאום עם הקבלן, והקבלן יפצה את הרשות בגין כל ההפסדים והנזקים שיגרמו לה, כתוצאה מליקויים ופגמים אלה.
- 17.4 לא ביצע הקבלן את התיקונים לפי הוראות המנהל תוך הזמן שקבע, ראשית הרשות לבצעם, בין בעצמה ובין על ידי אחרים, על חשבון הקבלן, והקבלן יחזיר לרשות מיד ולפי דרישה ראשונה את כל סכומי ההוצאות שנשאה בהם בקשר לכך.
- 17.5 הקבלן מתחייב להמציא לרשות במועד הגשת החשבון הסופי ערבות בנקאית בלתי מותנת בתוקף לתקופה של 12 חודשים ממועד הגשת החשבון הסופי, שעניינה טיב העבודות וזאת בשיעור של 10% מהתמורה המשוערת המגיעה לו לפי החוזה, להבטחת קיום תנאי סעיף זה, סוג הערבות וניסוחה יקבעו ע"י הרשות ואילו ההוצאות הכרוכות בקבלת ערבות תחולנה על הקבלן. ערבות הטיב תהיה צמודה למדד, כמפורט בחוזה זה. כנגד המצאת ערבות הטיב לשביעות רצון הרשות תוחזר לקבלן ערבות הביצוע.
- 17.6 נדרש הקבלן להמציא ערבות כנ"ל ולא עשה כן תוך 10 ימים מדרישתה הראשונה של הרשות תהיה הרשות זכאית לנכות סכום בשיעור עד 10% צמוד מהתמורה המגיעה לקבלן לפי החוזה וסכום זה יופקד בידי הרשות למשך תקופת האחריות. יודגש למען הסר ספק, כי הניכוי כאמור בס"ק זה יחליף את הערבות הבנקאית והקבלן יחשב כמי שקיים את התחייבותו בס"ק זה.

18. ניהול אתר העבודה

- 18.1 הקבלן יתקין ויחזיק במקום שיקבע על ידי המפקח מחסן חומרים וציוד וכן משרד שיעמוד בין השאר לרשות המפקח ושיהיה בו כדי לאפשר באופן סביר למפקח לבצע את עבודתו.
- 18.2 הקבלן ידאג לניקיון אתר העבודות במשך כל זמן ביצוע העבודות, בהתאם להוראות המפקח ויעביר את הפסולת ועודפי הציוד והחומרים למקום המיועד לריכוזם, שיקבע ויאושר על ידי המפקח.
- 18.3 בתום ביצוע העבודה ינקה הקבלן את אתר העבודות וימסור לרשות את העבודות והשטח במצב של ניקיון מוחלט ובטוח מפני סכנה כלשהי.
- 18.4 לא ניקה הקבלן את אתר העבודה, רשאית הרשות, לאחר התראה מראש ובכתב של 7 ימים לעשות זאת על חשבון הקבלן ולנכות את ההוצאות הכרוכות בכך מהתמורה המגיעה לקבלן לפי החוזה.

19. הפסקת העבודה על ידי הקבלן בלי הסכמת הרשות

- 19.1 הפסיק הקבלן בלי הסכמת הרשות את ביצוע העבודה מסיבה כלשהי ו/או הזניח את ביצוע העבודה ו/או האט את קצב ביצועה ו/או לא ימלא אחר הוראות המנהל ו/או המפקח, רשאית הרשות לדרוש מהקבלן להמשיך בעבודה או להחיש ביצועה ע"י הגדלת מספר העובדים ו/או בכל אופן אחר שיצוין ע"י הרשות ולסיים את ביצוע העבודה במועד המוסכם ועל הקבלן להיענות לדרישה כזו, ומיד.
- מוצהר ומודגש כי אי תשלום כזה או אחר ע"י התמורה ע"י הרשות, לא יזכה את הקבלן באפשרות להפסיק, להזניח או להאט את ביצוע העבודה.

19.2 אם ינקטו הליכי פרוק או פשיטת רגל נגד הקבלן או שיוטל עיקול על נכסיו או שהקבלן לא ימלא אחר דרישות הרשות רשאית להיכנס לאתר העבודה, לפנות את הקבלן, עובדיו, כליו מהמקום ולבצע בעצמה ו/או באמצעות קבלנים אחרים את העבודה או כל חלק ממנה על חשבון הקבלן, וזאת מבלי לגרום לביטול החוזה ומבלי לשחרר את הקבלן מהתחייבויות או לפגוע בזכויות הרשות לפי החוזה.

19.3 בכל אחד מהמקרים האמורים בס"ק 19.2 לעיל, רשאית הרשות להשתמש, לצורך ביצוע העבודה, בחומרים ובציוד שהובאו ע"י הקבלן לאתר העבודה, על התשלום או הזיכוי בגין השימוש בחומרים ובציוד של הקבלן כנ"ל, ידונו הצדדים ביניהם בנפרד.

19.4 במקרה שהרשות תשלים את ביצוע העבודה שלא באמצעות הקבלן, תקבע הרשות לאחר השלמת העבודה, את הסכום שהוצא על ידה לצורך השלמת ביצוע העבודה, כאמור, וייערך חשבון מסכם לגבי ביצוע העבודה בהתחשב בתנאי החוזה, וכל יתרה על ידי אחד הצדדים למשנהו, לפי העניין, תשולם בהתאם.

19.5 אין האמור בסעיף זה בא לגרוע מזכותה של הרשות לתבוע ולקבל פיצויים מהקבלן עקב הפרת החוזה על ידו ועקב כל נזק נוסף שנגרם לרשות ו/או לכל אחר מטעמה או במקומה.

20. ביטול החוזה

מבלי לגרוע מזכויות הרשות עפ"י האמור לעיל, רשאית הרשות להפסיק את ביצוע העבודות לפי החוזה כולן ו/או מקצתן, באופן זמני, או מוחלט, הכל לפי החלטת הרשות ושיקול דעתה.

20.1 החליטה הרשות על הפסקת העבודה, כאמור, תשלח הרשות הודעה על כך לקבלן בציון תנאי הפסקת העבודה, מועד ותקופת ההפסקה, והקבלן יפעל בהתאם להודעה על כל המפורט בה ולא יחדש את ביצוע העבודות או חלק מהן אלא בהתאם להוראות הרשות מראש ובכתב.

20.2 הופסק ביצוע העבודה באופן זמני, תשלח הרשות לקבלן את התמורה המגיעה לו בהתאם לתנאי החוזה בעד אותו חלק של העבודה שבוצעה על ידו בפועל עד לתאריך ההפסקה.

20.3 הופסק ביצוע העבודה כולה או מקצתה לחלוטין, אחרי שניתן על ידי המנהל אישור להתחלת ביצוע העבודה ולאחר שהקבלן החל בביצוע העבודה למעשה, תעשינה - תוך 45 יום מתאריך מתן הודעה בכתב לקבלן, מדידות סופיות לגבי אותו חלק של העבודה שבוצע עד לתאריך הפסקת העבודה וישולם לקבלן סכום המגיע לו בהתאם למדידות, והמחירים שבכתב הכמויות ולשלב הביצוע של העבודה.

20.4 א. הופסקה עבודתו של הקבלן על פי הוראות הסכם זה יעזוב הקבלן את אתר הבניה הוא ועובדיו וכליו לאלתר.
ב. הקבלן מסכים כי היקף העבודה שנעשית על ידו עד להפסקתה יקבע ע"י המנהל והסכום לזכותו (באם יהיה כזה) ישולם לו תוך 45 יום.

20.5 הופסק ביצוע העבודה כולה לחלוטין אחרי חתימת החוזה, אך לפני שניתן ע"י המהנדס אישור להתחלת העבודה, או שניתן אישור להתחלת העבודה, אך הקבלן טרם התחיל בביצוע העבודה למעשה, מבוטל חוזה העבודה והקבלן לא יהא זכאי לתשלום פיצויים כלשהם בשל הפסקת העבודה וביטול החוזה, כאמור.

20.6 לעניין סעיפים 20.1, 20.2 ו-20.3, אין באמור לעיל כדי לגרוע מזכותו של הקבלן לתבוע את נזקיו הישירים בלבד.

21. הסבת החוזה

21.1 אין הקבלן רשאי להסב את ביצוע העבודה לפי החוזה או כל חלק ממנה ללא הסכמה מראש ובכתב של הרשות.

21.2 נתנה הרשות את הסכמתה כאמור לעיל, אין בהסכמה זו כדי לפטור את הקבלן מאחריותו והתחייבותיו לפי החוזה והקבלן ישא באחריות מלאה לכל מעשה או מחדל של כל מי שביצע העבודה שהוסבה לו ע"י הקבלן.

- 22.1 מבלי לגרוע מזכותה של הרשות עפ"י כל דין, לכל תרופה או סעד אחרים, מוסכם בזאת כי אם הקבלן לא ישלים את העבודה במועד שנקבע לכך ישלם הקבלן לרשות מיד עם דרישתה הראשונה כפיצויים בסך 1.5% מערך העבודה לפי החוזה לכל שבוע איחור, או חלק ממנו. סכום האמור לעיל יהיה צמוד למדד הבסיסי כמצוין בחוזה.
- 22.2 מוסכם בזה כי הפיצוי למזמין הינו 10% מערך העבודה בגין כל הפרה יסודית של החוזה ע"י הקבלן.
- 22.3 במקרה של איחור, תהיה הרשות רשאית לנכות כל סכום שיגיע לה מכל הסכומים שיגיעו ממנה לקבלן, ולעכב או לדחות את תשלום החשבונות שאושר ע"י המנהל.

23. ערבות לקיום החוזה

- 23.1 להבטחת מילוי התחייבויותיו על פי חוזה זה, ימציא הקבלן לרשות, במועד חתימת חוזה זה, ערבות בנקאית בגובה 10% מערך שכר החוזה, ערבות שתוחזר לאחר השלמת העבודה לשביעות רצון המנהל וכנגד קבלת ערבות טיב כמשמעה בסעיף 8.5 ס.ק.4.
- 23.2 הערבות תהיה צמודה למדד בנוסח שיאושר ע"י המנהל ותוקפה יהיה לפחות ל- 90 ימים לאחר המועד הקבוע לסיום ביצועה של העבודה.
- 23.3 הערבות תשמש כבטחון לקיום ולמילוי מדויק של כל הוראות החוזה, מבלי לפגוע בכלליות האמור לעיל תשמש הערבות להבטחה ולכיסוי של :-
- א. כל נזק או הפסד העלול להיגרם לרשות עקב או בקשר עם כל הפרה או אי מילוי תנאי כלשהו מתנאי חוזה זה.
- ב. כל ההוצאות והתשלומים שהרשות עלולה להוציא או לשלם או להתחייב בהם בקשר עם חוזה זה.
- ג. כל הוצאות התיקונים, השלמות, שיפוצים ובדק העבודה שהרשות עלולה לעמוד בהם.
- בכל מקרה כאמור תהא הרשות רשאית לגבות לאחר הודעה מראש ובכתב של 7 ימים את סכום הערבות, כולו או מקצתו, בפעם אחת או במספר פעמים ולהיפרע מתוכו לגבי הנזקים, ההפסדים, ההוצאות והתשלומים כאמור.
- 23.4 הקבלן מתחייב להגדיל מפעם לפעם את סכום הערבות ולהתאימו לשכר החוזה והשינויים שהצטברו וכן להאריך מפעם לפעם את הערבות, בהתאם לצורך, עד לאישור החשבון הסופי וחתימת הקבלן על כך בסילוק התביעות, והכל לפי הוראות המנהל. לא עשה כן הקבלן רשאית הרשות לממש את הערבות כולה או מקצתה.
- 23.5 ההוצאות הכרוכות בהוצאת וקיום הערבות יחולו על הקבלן.

24. הכנת תוכניות "AS MADE"

- לאחר גמר העבודה וכתנאי להגשת החשבון הסופי יצרף הקבלן תוכניות AS MADE מאושרות על ידי המתכננים השונים וזאת על גבי תוכנית מדידה מאושרת. התוכניות תכלולנה מהלכי צנרת מפלסים סימון אביזרים וכל כיוצ"ב. כל התכניות תהיינה ממוחשבות ולא ישולס תמורתן.

25. בוררות

- מבלי לגרוע מהאמור בסעיף 24 לעיל מוסכם בין הצדדים כי סכסוכים ביניהם בקשר לחוזה זה ולביצועו, יוכרעו ע"י בורר שימונה בהסכמת הצדדים, בהתאמה לנושאים שבמחלוקת, ובהעדר הסכמה ימונה הבורר, לפי בקשה של כל אחד מהצדדים, ע"י הממונה על המחוז במשרד הפנים. הבורר לא יהיה כפוף לסדרי דין ודיני ראיות, אך יהיה מחויב לנמק את פסק דינו.

26. הודעות

- הודעות הצדדים תהיינה במכתב רשום לכתובת כמבואר במבוא לחוזה וכל הודעה שתשלח לפי הכתובת הנ"ל בדואר רשום תחשב כמתקבלת בתוך 72 שעות מהמשלוח וזאת מבלי לגרוע מדרכי מסירה אחרות.

ולראיה באו על החתום

חותמת הקבלן

חותמת הרשות המקומית

חתימת הקבלן

חתימת ראש הרשות

חתימת גזבר הרשות

מסמך ו'

הבהרות לקבלן – תנאים מיוחדים

1. הקבלן אחראי להגשת כל האישורים הרלבנטיים שיידרשו לביצוע העבודה מהרשויות המוסמכות, כגון משרד התחבורה, משרד העבודה והרווחה, המשטרה, לשכת התנועה, חברת החשמל, משרד התקשורת (בזק), חברת מקורות, רשות העתיקות ואחרים, העתק מהאישורים הנ"ל יימסר למזמין.
2. לפני בצוע העבודות, הקבלן יודא במחלקה הטכנית של הרשות המקומית, ובהעדר מידע ברשות גופים המוסמכים הקיימים, על הימצאות משק תת-קרקעי בתחום עבודתו, בנוסף לנ"ל בסעיף 1.
הקבלן יתאים את שיטת עבודתו לאתר, וישמור על שלימתם של כל האובייקטים הקיימים, הן עיליים והן תת-קרקעיים ועל תפקודם הסדיר בזמן הבצוע. במקרה של פגיעה בהם, עליו לתקן על חשבונו. אין להתחיל בעבודות העפר לפני בדיקת מיקום ועומק האובייקטים התת-קרקעיים, כגון קווי מים/חשמל/טלפון/ביוב/ וכו'. חפירת גישוש לגלוי ועקיפת מכשולים כלול במחירי היחידה ולא יזכו את הקבלן בתוספת.
3. בגמר העבודה ובמעמד מסירתה למזמין, הקבלן חייב להמציא ולהגיש את תוצאות מערך הבדיקות שביצע, על גבי דף ריכוז של המכון, ובהתאם לפרוגראמת הבדיקות הנדרשת.
4. על הקבלן להודיע למפקח, ע"י רשום ביומן ו/או בכל דרך שתהייה מקובלת על המפקח, על סיומו של כל שלב משלבי הבצוע ולבקש רשות לתחילת ביצוע השלב הבא. אין להתחיל בבצוע שלב חדש לפני בצוע הבדיקות של השלב הקודם, וקבלת אשור המפקח על תוצאותיהן, בהתאם לנוהלי המזמין.
5. בהגשת החשבון הסופי, הקבלן יכין ויצרף לחשבון הסופי, "תרשים מקרא" בצבעים, המתארים את כל פרטי העבודה שבוצעו על ידו, ואשר בגינם הוא מבקש תמורה.
6. על הקבלן לקחת בחשבון כי הצעתו הסופית לביצוע העבודה, כוללת התקנת שילוט מתאים על חשבוננו, לפי סטנדרט ודוגמא שיקבל מהמזמין, המציין את מהות המבנה או כל עבודה אחרת שהוא מבצע במסגרת חוזה זה, הנעשית במימון המזמין.
7. המזמין יקבע באופן בלעדי את המעבדה אשר תבצע את בדיקות המעבדה. הקבלן יחתום חוזה התקשרות עם המעבדה הנ"ל לרבות התקשרות כספית וימסור העתק למזמין. סכום העלות הכוללת של הבדיקות יהיה עד 2% מעלות הפרויקט עפ"י מחיר הקבלן הזוכה.
8. הקבלן יספק את כל החומרים הדרושים לבצוע, כל הכלים ואמצעי העזר הדרושים לשם בצוע מושלם לשביעת רצונו של המפקח. ומתחייב לספק העתק מכל תעודת משלוח או מסמך שידרוש המפקח.
9. בניגוד לאמור בחוזה הממשלתי מסעיף 49 ו/או 48 המזמין שומר לעצמו את הזכות לבצע עבודה בהתאם לתקציב העומד לרשותו, כלומר לבצע חלק מהעבודות לשנות את הכמויות לבצוע, להגדיל ו/או להכפיל ו/או לשלש ו/או להקטין ו/או לבטל סעיפים ו/או לבצע בשלבים להגדיל ו/או להקטין את היקף העבודה ואת גבולות הבצוע – בלי לשנות את מחירי היחידה וללא דרישה כלשהי מצד הקבלן עקב כך.
10. עבור עבודות חריגות המחיר יהיה לפי סעיף 9 מהחוזה.
11. אי מילוי כל הנהלים בתקופת הבצוע גורם להפסקת העבודה.
12. הקבלן מתחייב להתקין שעון מים לפני התחלת העבודה וזה בתיאום עם מחלקת המים ברשות המקומית ו/או בתיאום עם תאגיד המים והביוב.
13. למפקח יש הזכות המלאה להחליט כי עבודות מסוימות יבוצעו בשעות העבודה הרגילות של הרשות המקומית, כמו יציקת בטון או עבודות בטון אספלט, או כפי שיתואם מראש עם המפקח.

14. יש לקבל את אישורו של המתכנן ושל מנהל מחלקת פיתוח, פיקוח ובקרה על כל שינוי במהות ובכמות העבודה שתבצע בשטח מהמתוכנן.

15. הקבלן מתחייב להראות או לספק העתק מכל תעודת משלוח או מסמך שידרוש המפקח.

16. הקבלן מתחייב לבצע את העבודות בפרויקט בשעות העבודה הרגילות של הרשות המקומית או בתיאום מראש עם המפקח.

17. חתימת חוזה עם הקבלן הזוכה בביצוע העבודה יהיה כפוף לקבלת הרשאה תקציבית /ממפעל הפיס/ הפנים ו/או משב"ש ו/או גורם ממן אחר ולקבלת היתר בניה.
במידה והעבודה לא תבוצע כאמור, לא תהיה לקבלן כל תביעה ו/או דרישה כספית ו/או דרישה אחרת נגד הרשות המקומית למעט החזרת הסכום ששולם לרשות המקומית עבור רכישת המכרז.

18. המזמין שומר לעצמו את הזכות, לפי שיקול דעתו הבלעדי, לדרוש מכל אחד מהמציעים לאחר הגשת ההצעות למכרז להשלים מידע חסר ו/או אישורים כלשהם.
יש להדגיש שסעיף זה אינו מתייחס לאי הגשת ערבות בנקאית כנדרש, **כל הצעה ללא הגשת ערבות בנקאית תיפסל.**

חתימה וחותמת הקבלן

תאריך

נספח ז'טבלת ריכוז תנאי המכרז

1. היקף ערבות המכרז 10,000 ₪ בתוקף עד לתאריך **30/01/2025**
2. ערבות לקיום החוזה (ערבות ביצוע) 10% מערך כל העבודות, (תוקף הערבות יהיה לפחות ל- 90 יום לאח מועד הקבוע לסיום ביצועה של העבודה).
3. ערבות לשנת הבדק 10% מערך כל העבודות שבוצעו לפי חשבון סופי מאושר .
4. מחירי כל סעיף חריג יהיה לפי החוזה סעיף 9.
5. תקופת הביצוע 2 חודשים.

חתימה וחותמת הקבלן

תאריך

נספח ח'**מב"ט - מערכת בטיחות עירונית
הוראות בטיחות לעבודות קבלנים**

1. הקבלן מתחייב לקיים הוראות כל דין בכל הקשור לבצוע העבודה, לרבות בעניין הבטחת תנאי הבטיחות והגהות לשם שמירה על שלומם של העובדים ושל כל אדם במהלך ביצוע העבודה.
2. מובהר כי דרישות הבטיחות מחייבות את הקבלן את עובדיו, את קבלני המשנה שלו וכן את הספקים וכל אדם אחר מטעמו.
3. הקבלן מצהיר בזה שהוא מכיר את הוראות הדין, לרבות חוק ארגון הפיקוח על העבודה התשי"ד 1954, פקודת הבטיחות בעבודה (נוסח חדש) תש"ל - 1970, תקנות הבטיחות בעבודה (ציון מגן אישי) התשנ"ז - 1997 תקנות הבטיחות בעבודה ועזרה ראשונית במקומות העבודה, התשמ"ח 1988 תקנות הבטיחות בעבודה, עבודות בניה התשמ"ח 1988 וכן כל התקנות והצווים שפורסמו לפיהם הוא מתחייב לנהוג על פיהם בקפדנות והוא לוקח על עצמו את כל האחריות לכל תביעה שתוגש נגדו ונגד הרשות המקומית וכל מי מטעמה עקב הפרת כל הוראה מהוראות הדין ומהוראות אלה.
4. בנוסף ומבלי לגרוע מהאמור לעיל יקיימו הקבלן, עובדיו וכל הבאים מטעמו, בקפדנות את כל ההוראות ואת ההנחיות שתינתנה ע"י כל רשות מוסמכת, לרבות משרד התעשייה המסחר והתעסוקה, משרד התחבורה, משרד החינוך, משרד העבודה והרווחה, המשטרה והרשות המקומית. הקבלן יבצע את העבודות תוך מילוי מדויק של כל הוראות הדין, התקנות וההוראות של הרשויות המוסמכות, תוך עמידה בתקנים ישראלים בתחום העבודות.
5. הקבלן מתחייב בזה להעסיק בביצוע העבודות אך ורק עובדים מקצועיים מיומנים שעברו הדרכת בטיחות כללית והם בקיאים במלאכתם, ואחראים לעבודתם. כמו כן יעסיק קבלני משנה שעברו הדרכת בטיחות, שמכירים את נוהלי הבטיחות ושחתמו על ההצהרה לפיה עברו את ההדרכה והבינו אותה. בשום אופן לא יהיה הקבלן ראשי להציב בעבודה עובדים שאינם מתאימים ושאינם מקצועיים. מבלי לגרוע מכל חובה מחובות הקבלן ומאחריותו על פי הדין ובהתאם להסכם רשאיית תהיה הרשות המקומית לאשר או לסרב או להתנות את אישורו של הקבלן משנה בתנאים, לפי שיקול דעתה המוחלט.
6. הקבלן מצהיר ומתחייב בזה כי העבודות תבוצענה בהתאם לכל הרישיונות והאישורים הדרושים וכי כל רישיונות הקבלן שבידיו תקינים ותקפים וכל הכלים שבהם הוא עובד לרבות כלי הרמה, כלי שינוע, מכשיר יד מכאניים או חשמליים וכו' תקינים וכל מה שדורש בודק מוסמך תקופתי בודק ונמצא תקין והוא מצהיר ומתחייב שהמשתמשים בכלים אלו מיומנים ועברו הסמכה כחוק.
7. הקבלן יספק לעובדיו, ולשלוחיו ולכל הפועלים מטעמו כל ציוד מגן וציוד בטיחותי הדרוש בהתאם להוראות החוק והנהוג, נהוג להשתמש בו לשם ביצוע עבודה מסוג העבודה נשוא ההסכם, לרבות נעלי עבודה, אוזניות, כובעי מגן, משקפי מגן ויוודא כי נעשה שימוש בציוד זה.
8. הקבלן מתחייב לקיים סדרי עבודה תקינים וסדרי בטיחות נגד תאונות, פגיעות ונזקים אחרים לנפש ולרכוש בביצוע העבודה, וכן יהיה עליו לדאוג לאחסון נכון של החומרים, הציוד, המכשירים, המכונות וכלי העבודה שלו. כמוכן ידאג הקבלן להצבת ציוד כיבוי אש במקום העבודה.
9. הקבלן, יסמן, ישלט, ויגדר את השטח שבאחריותו באתר הבניה, כולל הצבת ציוד מגן - אזהרה עפ"י החוק כגון: מחסומים זהרונים, גשרי מעבר, סימון דרכי גישה ומילוט, תמרור ושלטי אזהרה, פנסים מהבהבים, ידאג לתיאורה במשך הלילה, יכוון את התנועה ויסדר מעברים בכל אותם המקומות שבטיחות הציבור והעוברים ידרשו זאת.
10. א. הקבלן ימציא למפקח האזורי במשרד העבודה לא יאוחר משבעה ימים לאחר התחלת העבודה, הודעה בכתב המציינת את פרטי המבצע ומענו, מקומה ומהותה של הבניה ופרטים אחרים.
ב. חובת ההודעה לעיל לא תחול, על עבודת בניה שתשולם תוך פחות מששה שבועות.

מסמך ט'מפרט טכני מיוחדהמהווה חלק בלתי נפרד ממכרז/חוזה מס' 16/2024

כל העבודות הנכללות בפרוייקט זה כפופות לאמור במפרט הכללי לעבודות בנייה הבין משרדי בהוצאת משרד הביטחון ומפרטי העבודה של יצרני החומרים, המפרט המיוחד והוראות המפקח ו/או המתכנן.

פרק 00 - מוקדמות

מפרט מיוחד זה בא להשלים, להוסיף או לשנות את פרק 00 במפרט הכללי, או פרקים רלבנטיים אחרים שלו.

00.01 אתר העבודה

אתר העבודה נמצא ביישוב דיר אלסד

00.02 תיאור העבודה

העבודה המפורטת במכרז/חוזה זה מתייחסת ל- **עבודות בטיחות בדרכים - מעקות ומאחזי יד בכפר דיר אלסד**.

עבודות פיתוח – חפירה, חציבה, מילוי וקירות תומכים.

00.03 תיאום סדר העבודה

- א. הקבלן חייב לבצע גדר בטיחות וינקוט בכל אמצעי הבטיחות לפי דרישת המפקח מטעם משרד העבודה והרווחה.
- א. יהיה הקבלן חייב לנקוט בכל אמצעי הזהירות, בטיחות ושילוט הנדרשים להבטחת רכוש וחיי אדם באתר או בסביבה.
- ב. יהיה הקבלן חייב לתאם את מועדי תחילת ביצוע העבודות השונות באתר ואת זמן אריכתן עם המפקח, מנהל בית הספר והרשות המקומית.
- ג. יהיה הקבלן חייב לתאם את שעות ביצוע העבודות השונות באתר מדי יום ביומו עם המפקח ומנהל בית הספר.
- ד. בין אם העבודה מתבצעת בעת הלימודים ובין אם לא, יהיה הקבלן חייב לשמור על סביבה בטיחותית לפי תקנות משרד העבודה והרווחה ולשביעות רצון המפקח.
- ו. על הקבלן להמציא אישור המפקח מטעם משרד העבודה והרווחה על אמצעי הבטיחות לפני התחלת העבודה.

00.04 היקף המפרט

יש לראות את המפרט הטכני המיוחד כהשלמה למפרט הכללי, לתכניות ולכתב הכמויות ועל כן אין מן ההכרח שכל עבודה המתוארת בתכניות ובכתב הכמויות תמצא את ביטוייה במפרט המיוחד.

00.05

התאמת התכניות, המפרטים וכתב הכמויות

על הקבלן לבדוק מיד עם קבלת התכניות ומסמכי המכרז והחווה את כל המידות, הנתונים והאינפורמציה המובאים בהם. בכל מקרה שתמצא טעות או סתירה בתכניות, בנתונים, במפרט הטכני ובכתב הכמויות, עליו להודיע על כך מיד למפקח ולבקש הוראות בכתב. ערעורים על אי התאמות ועל המידות שמסומנים בתכניות יובאו מיד ע"י הקבלן לידיעת המפקח וירשמו ביומן העבודה. החלטת המפקח בנדון תהיה סופית. לא תתקבל כל תביעה מצד הקבלן על סמך טענה שלא הרגיש בסטיות ובאי - ההתאמות .

00.06

עבודה, ציוד וחומרים

א. כל ציוד ו/או אשר בדעת הקבלן להשתמש בו לביצוע העבודות טעון אישור המפקח לפני התחלת הביצוע לצורך זה חייב הקבלן להגיש למפקח תעודות תו תקן לגבי הציוד ו/או החומר הנ"ל. הציוד ו/או החומר אשר לא יאושר ע"י המפקח, יסולק מן המקום ע"י הקבלן ועל חשבונו ויוחלף בציוד ו/או חומר אחר מסוג אשר יאושר ע"י המפקח

ב. כל העבודות תבוצענה בהתאם לתכניות ובאורח מקצועי נכון, בכפיפות לדרישות התקנים הנ"ל ולשביעות רצונו של המפקח. עבודות אשר לגביהן קיימות דרישות, תקנות וכד' של רשות מוסמכת, תבוצענה בהתאם לאותן דרישות, תקנות וכד' המפקח רשאי לדרוש שהקבלן ימציא לידו אישור בכתב על התאמת עבודות לדרישות, תקנות וכד' של אותה רשות, והקבלן מתחייב להמציא אישור כזה באם יידרש .

ג. עם התחלת העבודה, ולא יאוחר מאשר שבוע ימים לפני השימוש בחומר מסוים, על הקבלן לקבל מאת המפקח אישור על מקור החומרים אשר בדעתו להשתמש בהם ויחד עם זאת להגיש דגימות מאותם החומרים לצרכי בדיקה.

החומרים יימסרו לבדיקה בהתאם להוראות המפקח ותוצאותיה יקבעו את מידת התאמתם לשימוש בביצוע חוזה זה . כל סטייה בטיב החומר מן הדגימה המאושרת תגרום להפסקת העבודה ולסילוקו המידי של החומר הפסול מהמקום, על חשבון הקבלן .

הפסקת העבודה תימשך עד שהקבלן יביא למקום חומרים בטיב מאושר ובכמות המתקבלת על דעת המפקח. הבדיקות תבוצענה על חשבון הקבלן במעבדה מוסמכת שתיקבע ע"י המפקח ותוצאות הבדיקות הנ"ל תחייבנה את שני הצדדים .

ד. הקבלן חייב לקבל הדרכה מקצועית מנציג מורשה של יצרן החומר ו/או הציוד לפני תחילת השימוש בה לביצוע העבודה, הדרכה תכלול הסבר טכני לגבי החומר ו/או הציוד עיבודו אחסנו וכד'. והסבר מפורט לגבי שיטת השימוש והביצוע הדרושה. לאחר ביצוע דוגמא מייצגת (גודלה ומיקומה ייקבעו ע"י המפקח בשטח) חייב הקבלן להגיש למפקח מסמך בכתב מטעם יצרן החומר ו/או הציוד מאשר בו את טיב החומר, צורת השימוש בו ושיטת ביצועו.

00.07

מהנדס באתר

בא כוחו בנוסף ומבלי לפגוע בנאמר בסעיף 13 מדף 3210 על הקבלן למלא אחר ההוראות הבאות: המוסמך של הקבלן יהיה "מהנדס האתר" שהוא מהנדס רשום בפנקס המהנדסים והאדריכלים עם ותק מקצועי של 3 (שלוש) שנים לפחות ובעל ניסיון מספיק, לדעת המנהל בביצוע עבודות מהסוג הנדרש בחוזה זה .

00.08

אחריות הקבלן

רואים את הקבלן כאדם היודע את מטרת העבודה, כי הוא מכיר את התכניות, המפרטים, רשימת הכמויות, סוגי החומרים וכל יתר הדרישות למיניהן של עבודה זו, וכי הוא בקיא בהם ובתנאי העבודה המיוחדים לשטח בו תבוצע.

לפיכך רואים את הקבלן כאחראי לפעולה התקינה ולשלמותם של המתקנים המבוצעים על ידו ועליו לפנות את תשומת לבו של המפקח לכל פרט בתכניות, טעות בתכנון, אי התאמה במידות וכד', אשר עלולים לגרום לכך שהמתקנים לא יפעלו כראוי. לא עשה כן, רואים אותו כאחראי בלעדית, ועליו לשאת בכל האחריות הכספית והאחרת .

אמצעי זהירות

00.09

הקבלן אחראי לבטיחות העבודה והעובדים ובנקיטת כל אמצעי הזהירות הדרושים למניעת תאונות עבודה, לרבות תאונות הקשורות בעבודות הריסה, בניה, הנחת קווי צנרת, הובלת חומרים, הפעלת ציוד כבד וכו'.

הקבלן ינקוט בכל אמצעי הזהירות להבטחת רכוש וחיי אדם באתר או בסביבתו בעת בצוע העבודה ויקפיד על קיום כל החוקים, התקנות וההוראות העירוניות והממשלתיות ובעניינים אלו לרבות חוקי ותקנות משרד העבודה. הקבלן יתקין פיגומים, מעקות, גדרות זמניות, אורות ושלטי אזהרה כנדרש וכל הנדרש עפ"י תקנות וחוקי משרד העבודה כדי להזהיר את הציבור מתאונות העלולות להיגרם בשל הימצאותם של בורות, ערמות עפר, ערמות חומרים ומכשולים אחרים באתר.

מיד עם סיום העבודה בכל חלק של האתר חייב הקבלן למלא את כל הבורות והחפירות, ליישר את הערמות והעפר ולסלק את כל המכשולים שנשארו באתר כתוצאה מעבודה.

הקבלן יהיה אחראי יחידי לכל נזק שייגרם לרכוש או לחיי אדם ובעלי חיים עקב אי נקיטת אמצעי זהירות כנדרש עפ"י תקנות וחוקי משרד העבודה והמזמין לא יכיר בשום תביעות מסוג זה אשר תופנה אליו.

לעומת זאת שומר המזמין לעצמו זכות לעכב תשלום אותם סכומים אשר יהוו נושא לויכוח בין התובע או התובעים לבין הקבלן. את הסכומים הנ"ל ישחרר המזמין רק לאחר ישוב הסכסוך או חילוקי הדעות בהסכמת שני הצדדים או ברורות עפ"י מסמך אחר בר סמכא. כל תביעה לפיצויים עקב תאונת עבודה לעובד של הקבלן או לאדם אחר, או תביעת פיצויים לאוביקט כל שהוא שנפגע באתר העבודה, תכוסה ע"י הקבלן בפוליסת בטוח מתאימה והמזמין לא ישא באחריות כלשהי בגין נושא זה.

הגנה על העבודה וסידורי התקנות זמניים

00.10

הקבלן ינקוט, על חשבונו, בכל האמצעים הדרושים כדי להגן על המבנה במשך כל תקופת הביצוע ועד למסירתו למפקח, מנזק העלול להיגרם ע"י מפולות אדמה, שטפונות, רוח, שמש וכו' או מכל נזק אחר אשר יגרם למבנה מכל סיבה שהיא ובמיוחד ינקוט הקבלן, על חשבונו, לפי דרישת המפקח ולשביעות רצונו, בכל האמצעים הדרושים להגנת האתר מפני גשמים או מפני כל מקור מים אחר, כולל חפירת תעלות זמניות להרחקת המים. החזקת האתר במצב תקין במשך עונת הגשמים וסתימתם לפני מסירת העבודה.

כל עבודות העזר להתקנות זמניות לא תימדנה לתשלום ותהיינה על חשבון הקבלן. כל נזק שיגרם כתוצאה מהגורמים הנ"ל, הן אם הקבלן נקט באמצעי הגנה נאותים והן אם לא עשה כן, יתוקן ע"י הקבלן בלי דיחוי, על חשבונו ולשביעות רצונו הגמורה של המפקח.

תנאי השטח

00.11

הקבלן יבקר בשטח המיועד לבנייה יתרשם טוב מאוד מתנאי השטח תנאי הגישה אליו ומכל מאפיין אחר לפני הגשת הצעתו.

מחירי הקבלן כמו שצוינו בכתב הכמויות לגבי כל העבודות הכללות במכרז זה יהיו כוללים בהחלט את השיקולים השונים הנוגעים לתנאי השטח על כל מאפייניו.

לרבות הסדרת דרך גישה לאתר העבודה והחזרת המצב לקדמתו.

על כן הקבלן חייב להכשיר דרכי גישה למגרש ו/או להסיר מכשולים ו/או לבצע כל עבודה אחרת עפ"י החלטת המפקח בשטח לצורך הכשרת גישה נוחה ומיידית לפני תחילת העבודה.

כל העבודות הכרוכות בכך כלולות עבודות פריצה ומצעים מהודקים הכל לאישור המפקח ועפ"י תוכנית שתמסר לקבלן ע"י המפקח, יהיו על חשבון הקבלן והמזמין לא משלם עבור עבודות הכשרת הדרך והסרת מכשולים.

סמכויות המפקח

00.12

א. האמור להלן בא להוסיף, אך לא לגרוע או להחליף, את האמור בשאר סעיפי המפרט והחוזה

ג. המפקח הוא נציגו בשטח של המזמין והוא רשאי לפרש את התכניות, המפרט הטכני וכתב הכמויות וכל אי התאמה ביניהם ו/או אי בהירות לפי מיטב הבנתו.

ד. המפקח הוא הפוסק הבלעדי לגבי איכותם של חומרים ומקורם וכן עבודות שבוצעו או צריכות להתבצע.

ה. הקבלן חייב באישור המפקח אם בכוונתו למסור את העבודה, כולה או חלקה לקבלני משנה. אין באישור זה של המפקח כדי להסיר את אחריותו המלאה של הקבלן לפעולות או מחדלים של קבלני משנה.

המפקח ראשי להודיע לקבלן מעת לעת ומזמן לזמן על החלטתו לקבוע עדיפות של איזו עבודה או חלק ממנה לגבי עבודות אחרות והקבלן יהיה חייב לבצע את העבודה בהתאם לסדר העדיפויות שנקבע ע"י המפקח.

ו. המפקח ראשי להורות לקבלן כיצד לבצע עבודה כלשהיא אם לדעתו הקבלן חורג מדרישות החוזה ו/או המפרט או אם לדעתו נחוץ הסדר, לפי מיטב כללי המקצוע, כדי למנוע נזק לחלקי עבודה שכבר בוצעו. מילוי הוראות המפקח ע"י הקבלן אינו משחרר את הקבלן מאחריותו לעבודה כולה ולנזק כלשהו, הכל לפי תנאי החוזה.

ז. המפקח ימסור לקבלן, טרם תחילת העבודה שני עותקי של תוכניות מאושרות לביצוע ושל המפרט הטכני. לצרכי ביצוע מחייבות אך ורק התכניות שנמסרו לקבלן ע"י המפקח חתומות ומאושרות לביצוע. כל עבודה שתבוצע לא לפי התוכניות הנ"ל וללא אישור המפקח ו/או המתכנן לא תתקבל הנזק והאחריות יחולו על הקבלן.

00.13 תכניות לביצוע

התכניות המצורפות בזה הן תכניות למכרז בלבד ומסומנות בחותמת "למכרז בלבד". לפני הביצוע ימסרו תכניות אשר ישאו את החותמת "לביצוע" אשר בהן עשויים לחול שינויים והשלמות ביחס לתכניות למכרז מסיבות כלשהן. לקבלן לא תהיה זכות לדרוש או לקבל שום פיצויים או שינוי במחירי היחידה עקב עדכונים אלה. המנהל שומר לעצמו זכות לגרוע או להוסיף תכניות מאלה אשר הוצגו במכרז.

00.14 אישורים

הקבלן יקפיד מבעוד מועד בהגשת כל האישורים הנדרשים לצורך התחלת העבודה בשטח כולל עבודות חפירה וחציבה ועבודות הכשרת גישה לשטח. כל ההוצאות הכרוכות בהגשת אישורים כאלה על חשבון הקבלן ועל חשבונו בלבד. הקבלן יקפיד בהגשת כל האישורים הנדרשים עפ"י החוק והתקנות העירוניות מכל רשות או גוף ממשלתי במהלך העבודה לרבות משרד העבודה, רשות העתיקות, מכבי אש וכו'. כל ההוצאות הכרוכות בהגשת אישורים אלה על חשבון הקבלן ועל חשבונו בלבד. אי השגת האישורים כאמור לעיל מכל סיבה שהיא תחשב כעיקוב בזמן ביצוע העבודה, על כל המשתמע מכך עפ"י תנאי מכרז/ חוזה זה.

00.15 אספקת מים, חשמל וטלפון

לכל מקום בשטח המיועד לבנייה ופיתוח כולל חיבור לרשת הקיימת עפ"י הנחיות המפקח בשטח ובתיאום עם נציג המזמין לפני תחילת העבודה ו/או במהלכה הינן עבודות המבוצעות ע"י הקבלן באורח תקני דהיינו, אספקת המים תבוצע ע"י הרשות המקומית או ע"י גוף אחר המוסמך מטעמה, חיבור טלפון ע"י בזק, חיבור חשמל ע"י חברת חשמל. כל ההוצאות הכרוכות בכך על חשבון הקבלן ועל חשבונו בלבד.

00.16 תכניות "לאחר ביצוע"

על הקבלן להכין על חשבונו, על גבי סמי אורגינלים ודיסקט (להלן: התכניות) על חשבון הקבלן, תכניות "לאחר ביצוע" (AS MADE). תכניות אלו יסופקו למפקח לפני קבלת העבודה על ידו והן תוכנה לאחר השלמת הביצוע. הגשת תוכניות אלה הינה תנאי לקבלת העבודה ואישור החשבון ע"י המפקח.

00.17 לוח זמנים

הקבלן יגיש למפקח תוך 15 יום מיום מתן צו התחלת העבודה לוח זמנים מחייב לבצוע העבודה. לוח הזמנים יאפשר מעקב אחר שלבי הביצוע, והוא יקיף את כל התהליכים והשלבים השונים של הביצוע ושל הקבלנים המשניים ושילוב העבודות עם קבלנים אחרים בהתאמה ללוח המחייב. כל ההוצאות הכרוכות בהכנת לוח הזמנים, המעקב, העדכון וכו' יחולו על הקבלן ולא ישולם עבורם בנפרד. לוח זמנים זה יעודכן אחת לחודש ע"י הקבלן.

00.18 סדרי עדיפויות
 המזמין שומר לעצמו את הזכות לקבוע את סדרי העדיפויות לבצוע לגבי סוגי העבודות, הקטעים בהם יבוצעו וכו'.
 כל האמור לא יהווה עילה לתביעה לשינוי מחיר יחידה או לתוספת כל שהיא.

00.19 אחריות
 בנוסף לאמור בחוזה יעביר הקבלן למזמין תעודות אחריות וערבות שיקבל מיצרנים או ספקים כגון - תעודות אחריות לצנרת, אביזרים ארוניות וכל תעודה נוספת. הקבלן ידאג לכך שתעודות אחריות אלה יוסבו למזמין.

00.20 קבלת העבודה
 מסירת העבודה תבוצע אך ורק לאחר ביצוע מושלם וסופי של המבנה (או שלב או שלבים ממנו אם אכן הביצוע חולק לשלבים) לשביעות רצונו הגמור של המתכנן והמפקח ורק לאחר שהקבלן יתקן כל פגם שהוא או חסר במבנה שנגרם מכל סיבה שהיא בין אם נתגלה בעת המסירה הסופית או לפני זה.
 המתכנן יהיה המחליט הבלעדי בשטח אם ביצוע העבודה מושלם וסופי, בעת המסירה הסופית יהיו נוכחים מטעם המזמין, המתכננים, המפקח בשטח, היועצים וכל אדם שהמזמין יבקש שיהיה נוכח ומטעם הקבלן אך ורק נציג הקבלן הבלעדי בשטח דהיינו המהנדס.
 כל דרישות והוראות המפקח העליון דהיינו המתכנן בעת המסירה הסופית או לפני תועברנה לקבלן דרך המפקח בשטח כהוראות שהקבלן חייב לבצען באופן מושלם ומייד ולשביעות רצונו הגמור של המפקח והמתכנן.
 המסירה חייבת להתנהל באופן סדיר, כל הערה של נציג הקבלן (הנוכח היחיד מטעם הקבלן בעת המסירה) שתראה בעיני המתכנן כהפרעה לסדר המסירה התקין תגרום לדחיית המסירה לתאריך אחר וחייב הקבלן בפיגור במסירת העבודה בהתאם לסעיף 10 מהוראות המכרז והחוזה.

חתימת המפקח למסירת העבודה תהווה אסמכתא לגמר ביצוע העבודה. מובא בזאת לידיעת הקבלן, שבעת בצוע העבודה יהיה באתר פיקוח עליון של המתכנן, חברת החשמל, חב' "בזק".
 אולם **בשום מקרה** אין הוראותיהם מחייבות את הקבלן, אלא באם ניתנו באמצעות המפקח מטעם המזמין בנוהליים המקובלים.
 למען הסר כל ספק מוצהר בזאת, שמתן תעודת סיום/גמר בעת קבלת העבודה ע"י המזמין מותנית בקבלת העבודה גם ע"י הרשות הציבורית המתאימה: חב' "בזק", חב' חשמל וכו'.

00.21 תיאום עם קבלנים אחרים
 על הקבלן לתאם באופן מלא את סדרי העבודות השונות עם הקבלנים השונים העובדים במבנה או בסביבת המבנה כל עת שתואם כזה יידרש למען הבטחת סדר עבודה תקין באתר העבודה.
 הקבלן יהיה אחראי בלעדי לכל נזק, עיכוב עבודה וכו' הנובע מחוסר תיאום כזה.

00.22 קבלני משנה
 העסקת קבלני משנה על ידי הקבלן תבוצע רק על פי אישור המפקח מראש ובכתב אולם גם אם יאשר המפקח העסקת קבלני המשנה, גם אז ישאר הקבלן אחראי בלעדי עבור עבודות כל קבלני המשנה והתאום ביניהם.
 המפקח רשאי לדרוש הרחקתו משטח העבודה של כל קבלן משנה, או כל פועל של הקבלן, אשר לפי ראות עיניו אינו מתאים לתפקידו ועל הקבלן להחליפו באחר למען ביצוע העבודה. ההחלפה הנ"ל תעשה באחריותו ועל חשבונו של הקבלן.

00.23 כמויות
 א. כל שינוי קטן או גדול ככל שיהיה בכמות שתתקבל במדידה לאחר הביצוע ביחס לכמויות המכרז לא תשפיע ולא תגרום לשינוי במחירי היחידה.
 ב. עבודה שלא נכללת בכתב הכמויות תמדד ותחושב לפי מחיר יחידה של "דקל" לאחר הנחה שנתן הקבלן (ללא כל תוספת כגון: - כמות, מרחק, רווח קבלני וכו').
 ג. עבודה שלא נכללת לא בכתב הכמויות ולא ב"דקל" יגיש עבורה הקבלן ניתוח מחיר יחידה למפקח. המפקח והמתכנן יקבעו את מחיר עלות היחידה הסופי של העבודה הנ"ל בתוספת 15% רווח קבלני.

- 00.24 **סילוק פסולת ועודפי עפר ועקירת עצים קיימים בשטח**
 חומר פסולת וכן כל חומר אחר, לרבות עודף חומר חפירה/חציבה שיקבע ע"י המפקח, יסולק אל מחוץ לשטח האתר, אל מקומות שפיכה מאושרים ע"י הרשויות והגורמים השונים הקשורים בכך.
 השגת ההיתרים וסילוק חומר זה הינו באחריותו המלאה הבלעדית של הקבלן, ולא ישולם בנפרד עבור עבודה זו.
 על הקבלן לקבל אישור מוקדם מן הרשות המקומית לפני תחילת העבודה ולפעול על פי תנאי הרשיון. לא תוכר כל תביעה בגין זה.
 עקירת עצים תבוצע ע"י הקבלן לאחר קבלת אישור ק.ק.ל. - השגת האישור הנ"ל הינה באחריותו הבלעדית ועל חשבון הקבלן. לא תוכר שום תביעת ניזקין או הפסד עקב אי השגת אישור זה.
- 00.25 **שילוט לפרוייקט**
 הקבלן יציב לפני התחלת העבודה שלט באתר על חשבונו שיכלול פרטים על סוג העבודה, המזמין, המתכננים, המפקח, וכן שם הקבלן המבצע. הגודל והצבע יתואמו עם המתכנן.
- 00.26 **משרד שדה**
 על הקבלן לספק ולהציב מבנה או צריף למפקח, במידות כלליות של 3.00X4.00 מ' ובגובה 2.20 מ' לפחות עם דלת אחת ושני חלונות שיצוידו במתקני סגירה ניאותרם ואטומים בפני מים ורוח. הריהוט יכלול:
 1 שולחן משרדי בגודל 80*160 ס"מ לפחות עם מגירות המצוידות במנעולים ומפתחות, 5 כסאות, 1 מתלה לתכניות, 1 ארון פלדה, המבנה יוצב במקום שיקבע המפקח לפני תחילת הביצוע.
 הקבלן יהיה אחראי לשמירת המבנה ולניקיונו היום - יומי ולתאורתו המבנה יחובר לרשת החשמל ויצויד במזגני אויר. במבנה יותקן קו טלפון קבוע או נייד.
 כל האמור בסעיף זה יהיה על חשבון הקבלן. המבנה יישאר כרכוש הקבלן ועליו לפרקו ולסלקו מאתר העבודה עם השלמתה ובאישורו של המפקח.
- 00.27 **עדיפות בין מסמכים**
 המתכנן הינו המחליט היחידי והבלעדי בקביעת העדיפות בין מסמכי החוזה השונים (הרשומים ברשימת המסמכים עמוד 3) לגבי כל עבודה לגופה במכרז/חוזה זה.

מסמך י'

מפרטי ביצוע

מסמך יא'

כתב כמויות

מכרז בטיחות בדרכים - מעקות ומאחזי יד

סעיף	תאור	יח'	כמות	מחיר	סה"כ
44	גידור				
44.021	מעקות הולכה והפרדה למדרכות ושטחים ציבוריים				
44.021.0041	מעקה הולכה והפרדה למדרכה ומחסום לגנים ציבוריים דגם "אורלי" או ש"ע בגובה 1.05-1.1 מ' מעל פני המדרכה, עמודים מפרופיל 70/70/2.2 מ"מ או 40/80/2.2 מ"מ וביניהם שני צינורות קוטר 1.5"/2.2 המכופפים ליצירת 2 קשתות במרחק אנכי של 50 ס"מ ביניהן. המעקה ביחידות של 1.7-2.0 מ'.	מ'	300.00		
	המחיר כולל כיפות, יסודות בטון בודדים, פירוק מעקה קיים, קידוחים, חציבות, קוצים, , וכל העבודות הדרושות לצורך התקנה מושלמת ובטוחה.				
	הערה - המחיר כולל ריתוך שני מוטות ברזל בקצה העמודים לעיגון בתוך יסוד הבטון בטרם היציקה.				
	סה"כ למעקות הולכה והפרדה למדרכות ושטחים ציבוריים				
44.022	מעקות בטיחות בשטחים ציבוריים				

מכרז בטיחות בדרכים - מעקות ומאחזי יד

סעיף	תאור	יח'	כמות	מחיר	סה"כ
44.022.0010	מעקה בטיחות מדגם חברת "אורלי" דגם "כנרת" או "גדרה" או "הדס" או ש"ע ממתכת פלדה מגולוונת וצבועה בתנור, בנויה מעמודי פלדה מפרופיל 60/60/2 מ"מ כל 2.0 מ' ובגובה 1.2 מ' וניצבים מפרופילים 25/25/1.5 מ"מ ובמרווח של 99 מ"מ המחברים לפרופילים אופקיים 60/40/2 מ"מ, לרבות חיבור המסגרת לעמוד במחברים עיוורים.	מ'	200.00		
	המחיר כל כל העבודות הנדרשות לקבלת עבודה מושלמת לרבות, כיפות, יסודות, יסודות בטון בודדים, פירוק מעקה קיים, חציבות, קוצים וכל העבודות הנדרשות לצורך התקנה מושלמת ובטוחה.				
	הערה - המחיר כולל ריתוך שני מוטות ברזל בקצה העמודים לעיגון בתוך היסוד בטרם היציקה				
44.022.0200	מאחז יד אופקי ו/ או משופע להולכי רגל בגובה 90-105 ס"מ, מצינור מגולוון, צבוע בתנור, קוטר 1.5" כולל פינות מעוגלות, רוזטות לכיסוי החיבור, מעוגן לקירות/ עמודים / ע"י צינור קוטר 16 מ"מ, המחיר כולל כל העבודות והאבזור הנדרש להתקנה מושלמת ובטוחה.	מ'	100.00		
44.022.0220	מאחז יד מצינור קוטר 1.5 מ"מ בגובה 95 ס"מ מחובר לניצבים מצינורות 1.5" המעוגנים לרצפה, מאחז היד מגולוון וצבוע	מ'	50.00		
	סה"כ למעקות בטיחות בשטחים ציבוריים				
	סה"כ לגידור				

ריכוז תתי פרקים למכרז בטיחות בדרכים - מעקות ומאחזי יד

44	גידור
44.021	מעקות הולכה והפרדה למדרכות ושטחים ציבוריים
44.022	מעקות בטיחות בשטחים ציבוריים
	סה"כ
	סה"כ למכרז בטיחות בדרכים - מעקות ומאחזי יד
	סה"כ למכרז בטיחות בדרכים - מעקות ומאחזי יד
44	גידור
	סה"כ עלות
	מע"מ בשיעור 17%
	סה"כ כולל מע"מ

הנהלת החברה

הממונה על הכספים

מנהל הפרוייקט

מאשר כתב הכמויות

"ORLI" FENCES LTD.

אורלי

גדרות "אורלי" בע"מ

Manufacturer of Fences for Sport Courts,
Safety Fences, Guiding Rails and Gratings
Factory: Bar-Yehuda Road, Tel Hanan (Nesher)
Mail address: P.O. Box 437, Nesher 3660301, Israel
Tel: 972-4-8211165, Fax: 972-4-8211789



יצרני גדרות למגרשי ספורט, מעקות בטיחות,
הולכה ומשטחי דריכה
מפעל: דרך בר-יהודה תל חנן (נשר)
מען למשלוח דאר: ת.ד. 437, מיקוד 3660301, נשר
טל: 972-4-8211165, פקס: 972-4-8211789

www.or-li.com

פרט חיבור לקיר
בהתאם לסוג הקיר

מאחז יד מסי קטלוגי 5032

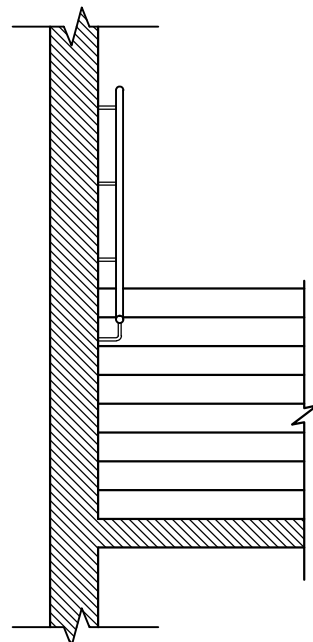
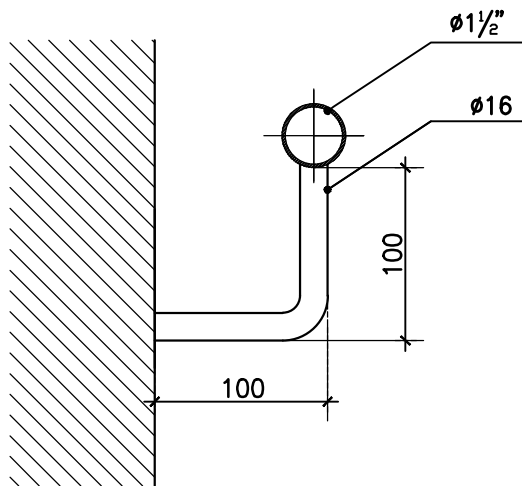
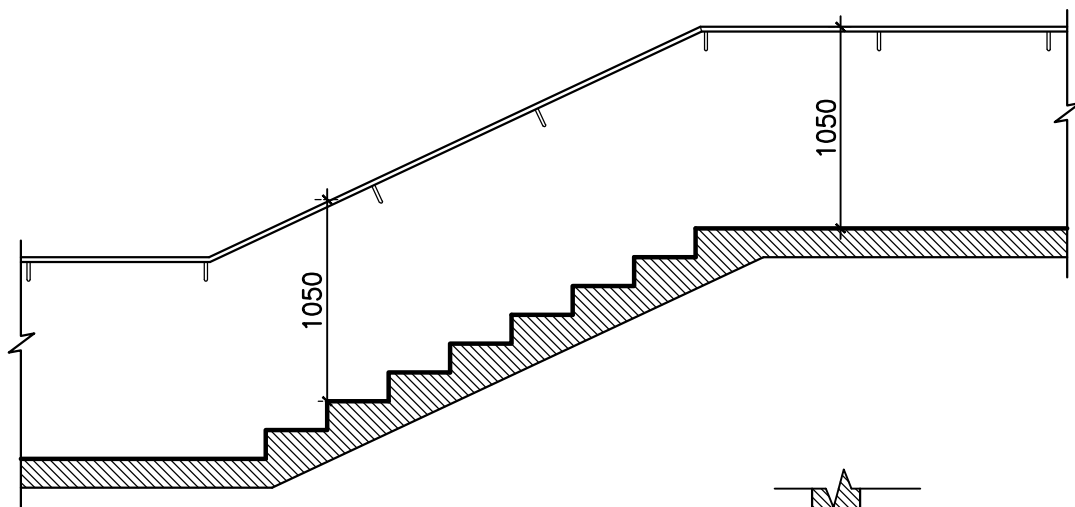

גדרות אורלי בע"מ

● היצרן שומר לעצמו את הזכות, במידת הצורך, לשנות מידות.

■ ניתן לצבוע בשיטה אלקטרוסטטית באבקה.
■ כל החלקים טבולים באבץ חם לאחר היצור, לפי ת"י 918.

● כל הזכויות שמורות ● מהדורת 2014

● השירות ללא ק"מ

"ORLI" FENCES LTD.

אורלי בע"מ

גדרות "אורלי" בע"מ

Manufacturer of Fences for Sport Courts,
Safety Fences, Guiding Rails and Gratings
Factory: Bar-Yehuda Road, Tel Hanan (Nesher)
Mail address: P.O. Box 437, Nesher 3660301, Israel
Tel: 972-4-8211165, Fax: 972-4-8211789



יצרני גדרות למגרשי ספורט, מעקות בטיחות,
הולכה ומשטחי דריכה
מפעל: דרך בר-יהודה תל חנן (נשר)
מען למשלוח דאר: ת.ד. 437, מיקוד 3660301, נשר
טל: 972-4-8211165, פקס: 972-4-8211789

www.or-li.com

מתאים לתקן 4273

ST-52	60/60/2.6	עמודים נושאים:	תקן 1142
ST-37	60/60/2.6	עמודים נושאים:	תקן 2142

מעקה כנרת
מסי קטלוגי 6003
ציבורי

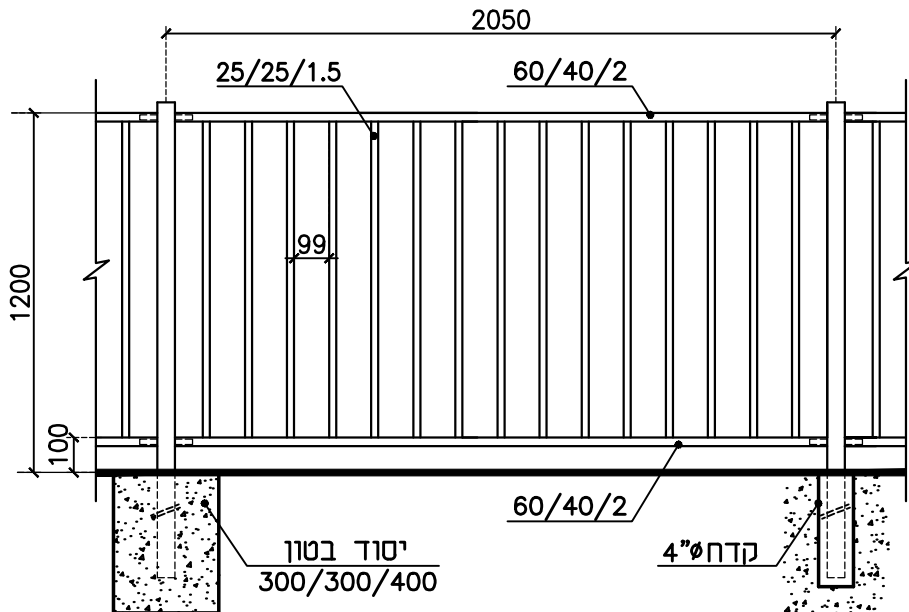
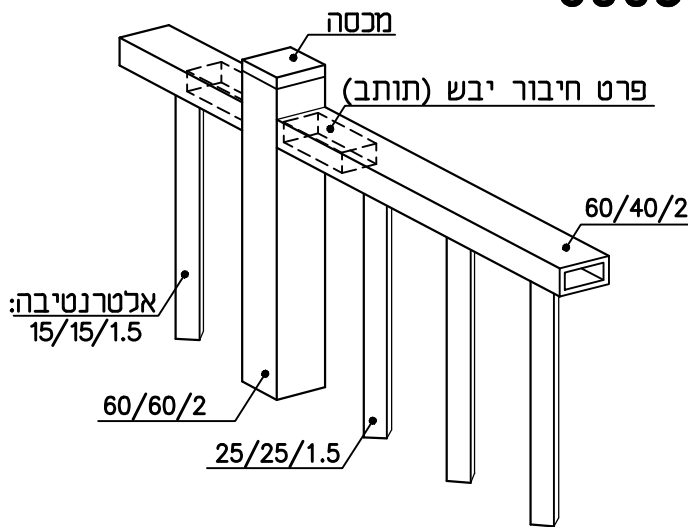

גדרות אורלי בע"מ

- ניתן לצבוע בשיטה אלקטרוסטטית באבקה.
- כל החלקים טבולים באבץ חם לאחר היצור, לפי ת"י 918.
- היצור שומד לעצמו את הזכות, במידת הצורך, לשנות מידות.
- השירטוט ללא קנ"מ
- כל הזכויות שמורות ● מהדורת 2014

אורלי

"ORLI" FENCES LTD.

גדרות "אורלי" בע"מ

Manufacturer of Fences for Sport Courts,
Safety Fences, Guiding Rails and Gratings
Factory: Bar-Yehuda Road, Tel Hanan (Nesher)
Mail address: P.O. Box 437, Nesher 3660301, Israel
Tel: 972-4-8211165, Fax: 972-4-8211789



יצרני גדרות למגרשי ספורט, מעקות בטיחות,
הולכה ומשטחי דריכה
מפעל: דרך בר-יהודה תל חנן (נשר)
מען למשלוח דאר: ת.ד. 437, מיקוד 3660301, נשר
טל: 972-4-8211165, פקס: 972-4-8211789

www.or-li.com

**מתאים למדרכות
ושטחים ציבוריים
מתאים לתקן 4273**

**מעקה כפול
מסי קטלוגי 4004**

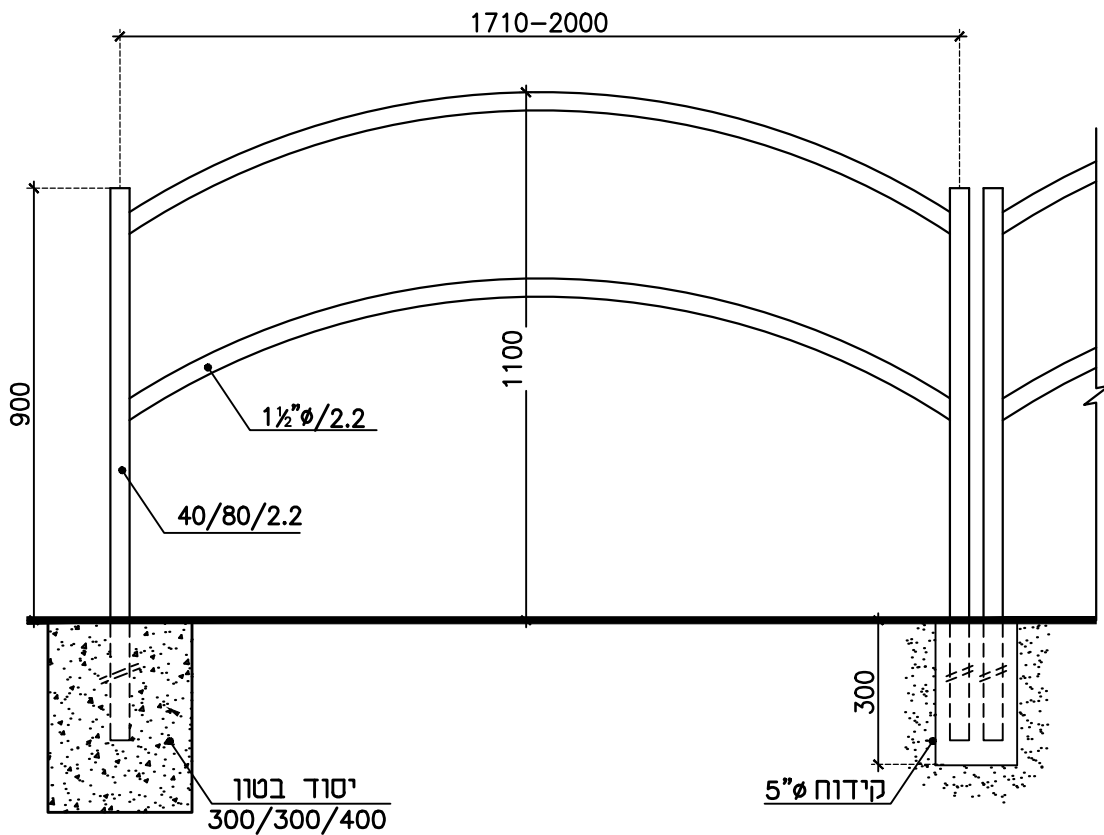

גדרות אורלי בע"מ

- ניתן לצבוע בשיטה אלקטרוסטטית באבקה.
- כל החלקים טבולים באבץ חם לאחר היצור, לפי ת"י 918.
- היצור שומד לעצמו את הזכות, במידת הצורך, לשנות מידות.
- השירטוט ללא קנ"מ
- כל הזכויות שמורות ● מהדורת 2014